

ワイヤレス集中制御システム ＜セレコネクト2＞

型式：SCX1801

取扱説明書



はじめに

このたびは、ワイヤレス集中制御システム＜セレコネクト2＞をご購入いただき、誠にありがとうございます。

本製品を正しく使用するために、はじめにこの取扱説明書をお読みください。安全に使用するために、1ページから警告事項などを記載しておりますので、必ずお読みください。お読みになった後は大切に保管してください。

本説明はセレコネクトのアプリのヘルプ画面「アプリについて」からもご確認いただけます。本製品は改良等のため、予告なく仕様の変更、アプリのアップデート、取扱説明書の変更をする場合があります。

左下に記載のQRコードより最新の取扱説明書をご確認いただけます。

また、当社ホームページにて動画による説明をご覧いただけます。

セレコネクト2のご利用にあたって、初期設定をされるお客様およびご家族などの操作される方々についても、取扱説明書・利用規約の内容を十分にご理解いただいたうえでご使用ください。また、ご使用にあたっては利用規約へ同意されたものとします。



最新はこちら

BX

文化シャッター

もくじ

ご使用上の注意	1
ご使用にあたっての留意点	5
ご使用になる前に	6
各部のなまえとはたらき	7
ワイヤレス通信機2のはたらき／機能	10
初期設定の前に～無線LANルーターとワイヤレス通信機2の接続方法～	11
① 有線接続 (LANケーブル使用) の場合 (推奨)	11
② Wi-Fi接続の場合	12
初期設定方法	13
使用可能商品とシャッターの操作	16
シャッターの操作	17
① 窓シャッター マドマスターシリーズ	17
② ガレージシャッター	20
③ ブリユ Bモデル	22
シャッターの状態確認 (アイコンの表示)	26
各種機能と設定方法	30
① シャッターの名称設定/変更	31
② グループの設定/変更	32
③ シャッターの表示並べ替え	34
④ 開閉タイマー	35
⑤ 半開動作時間	40
⑥ 気象警報発令時の自動閉鎖	41
⑦ スマートスピーカーからの操作	45
⑧ ガレージシャッター セレクルーズⅡの設定	48
⑨ シャッター状態通知 (プッシュ通知)	50
シャッターのメンテナンス機能と操作履歴	55
① 開閉回数、設置年月日、経過年数の確認	55
② 設置年月日の変更	57
③ 開閉回数の変更	59
④ メンテナンス履歴の確認	61
⑤ メンテナンスアナウンス	62
⑥ お知らせ履歴	64
⑦ 1ヶ月以上無操作時アイコン表示	64
⑧ シャッター操作履歴	65
ユーザID、パスワードを忘れてしまった場合	67
各種設定のリセット	68
登録されたシャッターの初期化	69
シャッターの追加登録方法	70
壁掛けホルダーの取付け	71
仕様	72
故障かなとおもったら	73
修理のご案内	77
製品保証	78

ご使用上の注意

ご使用前によくお読みの上、必ずお守りください。

安全にご使用いただくために特に大切な「お知らせ」には、次のようなシンボルマークとシグナル用語を使用しています。



取扱いを誤った場合に、使用者または不特定多数の第三者が、死亡または重傷を負う可能性があり、かつその危険性と隣りあわせであることを示しています。



取扱いを誤った場合に、使用者または不特定多数の第三者が、死亡または重傷を負う可能性があることを示しています。



取扱いを誤った場合に、使用者または不特定多数の第三者が、軽傷を負うかまたは物的損害を被る可能性があることを示しています。

警告

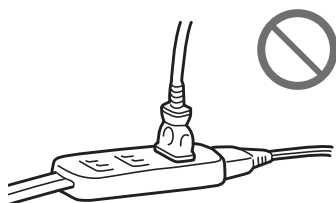

コンセントや配線機器の定格を超える使い方や、交流100V以外での使用はしないでください。たこ足配線等で低格を超えると、発熱による火災の原因となります。

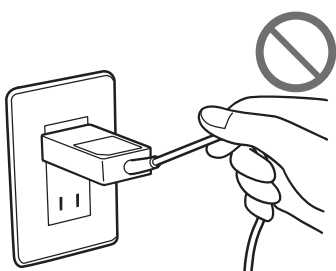

ACアダプタのコードを傷つけたり、無理に曲げたり、引っ張ったりしないでください。また、重い物を載せたりしないでください。

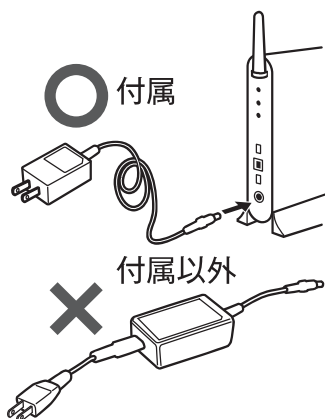

ACアダプタは必ず付属のものをご使用ください。また、付属のACアダプタを他の機器に使用しないでください。

ご使用上の注意

警告

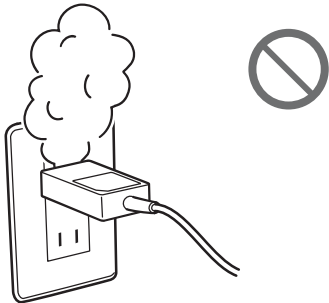

ACアダプタから煙が出たり、変なおいがしたりした場合、すぐにACアダプタをコンセントから抜いてください。

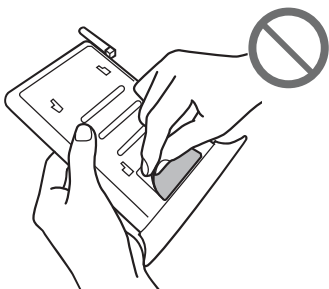

ワイヤレス通信機2の技術基準適合ラベル（ワイヤレス通信機2側面に貼ってあるラベル）ははがさないでください。
ラベルのないワイヤレス通信機2は使用が禁止されています。



自動車の運転中にスマートフォン等を手で操作したり注視することは法律で禁じられています。絶対に行わないでください。

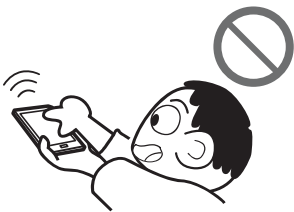

お子さまにはワイヤレス通信機2およびアプリを操作させないでください。
お子さまや第三者が誤ってシャッターにはさまれる可能性があります。

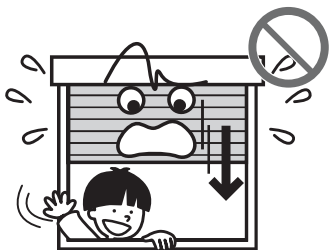

シャッター開閉中は顔や手などを出さないでください。
シャッターにはさまれてけがをするおそれがあります。特にお子さまやペットにはご注意ください。
また、シャッターの下に物を置かないでください。シャッター、物が破損するおそれがあります。

ご使用上の注意

警告

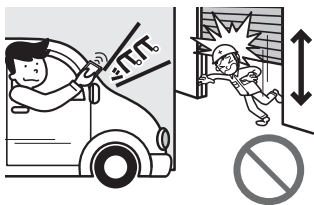

シャッターが見えないところから開閉操作を行う場合や、開閉タイマー設定をしている場合は、人・物などがはさまる、動き出したシャッターに驚いて転倒する等、おもわぬ事故につながるおそれや、防犯効果の低下につながるおそれがあることをご理解いただいた上で操作してください。安全が確実に確保できない場合は、シャッターが見えないところからの開閉操作やタイマー設定でのご使用はお控えください。特にお子様やペットがいる環境下でのご使用には十分ご注意ください。また、ガレージシャッターについて、シャッターが見えない場所から開閉操作する場合には、事故防止のためにも遠隔監視カメラ（社外品・お客様用意）等、シャッター近傍や周囲の状況を把握しながら開閉操作ができるようにする設備・機器を設置して、使用することを推奨します。

注意

アプリ、HEMS、スマートスピーカー等から複数のシャッターの一斉操作を行った場合、シャッターは1台ずつ順次作動します。停止操作も順次行われるため、すぐに停止させたい場合はワイヤレススイッチまたはリモコンで停止操作を行ってください。

宅外モードによる操作や、HEMS、スマートスピーカー等のインターネット回線を経由してシャッターを操作した場合、インターネット回線の状況によってはシャッターが作動するまでに時間がかかる場合や、操作できない場合があります。そのため、シャッターをすぐに停止させたい場合はワイヤレススイッチまたはリモコンで操作してください。

開閉タイマー設定時には、不在時にもシャッターは自動で開閉するため、第三者に勝手に屋内へ侵入されるおそれがあります。

外出時には、開閉タイマーの設定内容、ON/OFF設定を必ず確認するとともに、サッシ等の施錠をしてください。

閉める操作を遠隔操作やタイマー機能で行う場合は、宅外やバルコニー等への閉め出しにもご注意ください。シャッターは外部から開けることはできません。

テレビ・ラジオの送信所近辺などの強電界地域でワイヤレス通信機2を使用した場合、到達距離が短くなったり、正常に動作しなかったりすることがあります。

このような場所でワイヤレス通信機2を使用する際にはご注意ください。

ワイヤレス通信機2の機器IDは、他人に教えないよう管理してください。（機器IDは、アプリを起動するためのパスワードになります）

ご使用上の注意



アプリまたはHEMSコントローラに表示されているシャッターの状態が、実際のもものと異なって表示される場合があります。

アプリまたはHEMSコントローラからの操作後は、シャッターが正しく制御されたか、確認することをおすすめします。

ケーブルテレビの一部のチャンネルでは、電波送信時に画面にチラつきが発生する場合がありますが異常ではありません。

本製品の分解・改造は絶対にしないでください。

分解・改造は電波法で禁止されています。

ワイヤレス通信機2を水に浸けないでください。

水の中に入れると内部まで浸水して故障の原因になります。

ワイヤレス通信機2を落としたり、乱暴に取り扱ったりしないでください。

ワイヤレス通信機2を直射日光下で高温になるところ、湿気の多いところ、極端な温度になるところ（40℃以上または0℃以下）に放置しないでください。

ワイヤレス通信機2に強い磁気を近づけないでください。

ワイヤレス通信機2内部の電子部品が磁気により正常に動作しない場合があります。

電波式無線中継局からの強電界の電波がワイヤレス通信機2に加わった場合、到達距離が短くなったり、正常に動作しなかったりすることがあります。

また非常に強力な電波（不法無線等）がワイヤレス通信機2に加わった場合、誤動作するおそれがあります。

静電気などの影響により正常に動作しない場合があります。

ワイヤレス通信機2を、次のような場所に設置しないでください。到達距離が短くなったり、正常に動作しないことがあります。

- ・ 金属に囲まれた場所（スチール製キャビネットの中など）
- ・ 金属製の壁への設置
- ・ 電子レンジなどの付近

ワイヤレス通信機2は毎日午前3時前後に自動で再起動を行います。再起動中はアプリやHEMS等からの操作はできません。また、シャッターとの通信を行うため、ワイヤレス通信機2のSIGランプが赤、緑に点灯します。

スマートスピーカー連携で音声誤認識をした場合、動作しなかったり他のシャッターが動作したりする可能性が想定できます。誤動作しても危険がないよう確認したうえでご使用ください。

アプリ、HEMS、スマートスピーカー等、複数の端末から同時にシャッター操作を行った場合、ワイヤレス通信機2は受け付けた順に操作を実行します。

ご使用にあたっての留意点

- セレコネクト2に登録できるシャッターの台数は最大32台となります。
- スマートフォンの使用可能台数は最大10台となります。
- HEMS対応が可能な商品は、16ページに記載する①窓シャッター マドマスターシリーズと③ブライユBモデルとなります。②ガレージシャッターはHEMS対応はできません。
- セレコネクト2は、お客様にて無線LANルーターを準備し、インターネット環境を整えていただく必要があります。インターネット環境（Wi-Fi接続ができる環境）がない場合は使用できません。
- セレコネクト2の初期設定は宅内（無線LANルーター、ワイヤレス通信機2の電波が届く範囲）で行ってください。
- セレコネクトアプリを宅内モードで使用している場合は、同時に複数のスマートフォンで起動できません。別のスマートフォンでアプリを起動する場合は、お使いのスマートフォンの操作にしたがってアプリを終了させてください。（宅外モードでは複数のスマートフォンで操作が可能です。）
- セレコネクトアプリを操作中に、ホーム画面や違うアプリに切り替えたのちにセレコネクトアプリに戻ると、メイン画面に戻ります。設定の途中だった場合、それまでの入力は保存されません。



設定中の画面

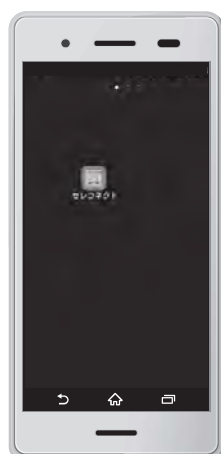

スマートフォンのホーム画面



メイン画面

- セレコネクトアプリは常に最新のバージョンをご使用ください。
- AndroidとiOSではアプリ内のボタン配置が異なる場合があります。そのため、本書で掲載しているイラスト等と、お客様のスマートフォンで表示されるアプリの画面が異なる場合がございます。ご了承ください。
- 中古物件など、新規設置のセレコネクト2ではない場合は、以前の使用者により操作されてしまう可能性があります。初期設定を開始する前に、68ページを参照し、必ずワイヤレス通信機2のリセットをしてください。

ご使用になる前に

■ 付属品

パッケージ内に、下記の付属品が入っていますのでご確認ください。万が一、不足している場合は、お買い求めの販売店（ハウスメーカー、工務店など）にご連絡ください。

- ① ワイヤレス通信機2
- ② アンテナ
（ワイヤレス通信機2に接続済）
- ③ 台座
- ④ 壁掛けホルダー（取付ねじ）
- ⑤ ACアダプタ
- ⑥ LANケーブル（50cm）
- ⑦ 取扱説明書（本書）

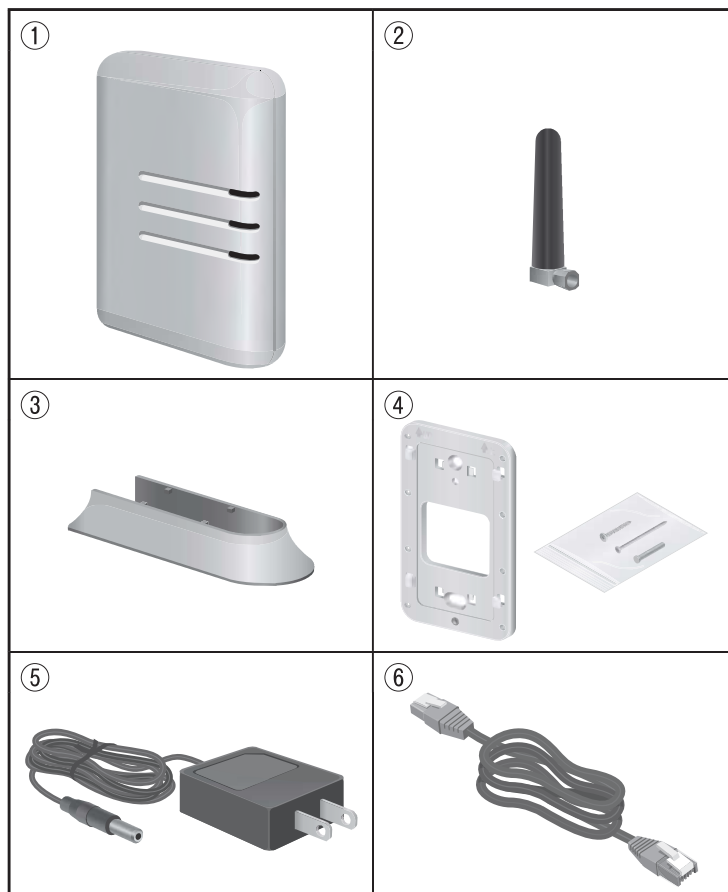

■ 送信機（ワイヤレススイッチ、リモコンなど）

シャッター本体に付属されており、シャッター1台につき必ず1台の送信機が必要となります。送信機の種類は、お使いのシャッターにより異なります。

■ 専用アプリのダウンロード

セレコネクトをご使用いただくには、専用アプリが必要です。お客様ご自身で以下からダウンロードしてください（無料）。

対応OS	ダウンロード先	提供元
Android	Playストア 	文化シャッター株式会社
iOS	App Store 	

アプリ名：
『セレコネクト』
で検索



※対応可能OSについては、上記ダウンロード先にてアプリの詳細を確認してください。
※本製品は改良等のため、予告なくアプリのアップデートをする場合があります。
アップデートの際は上記QRコードよりアプリのアップデートをお願いします。

各部のなまえとはたらき

側面

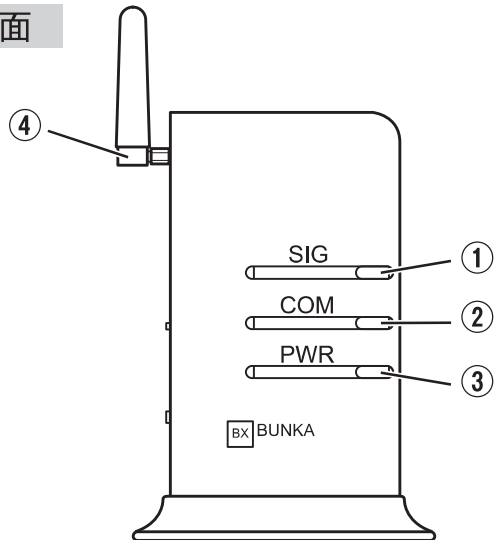

背面

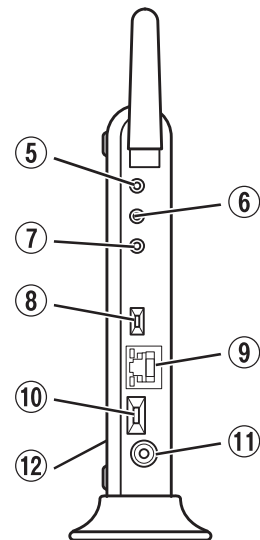

① SIGランプ

シャッター本体に内蔵の受信機と、無線信号の送受信中に点灯します。

② COMランプ

無線LANルーターとの接続状態を表します。

③ PWRランプ

電源のON/OFF状態を表します。

④ アンテナ (付属)

アンテナは接続したままでご使用ください。

⑤ SETボタン

シャッターのID (※) の登録/消去時に使用します。

⑥ WPSボタン

無線LANルーターとWi-Fiで接続する場合の設定時に使用します。

LANケーブルで接続する場合は使用しません。

⑦ PRGボタン

登録しているシャッターのID (※) の消去時やリセット操作時に使用します。

⑧ 通信切替スイッチ

通信方式 (Wi-Fi接続/LANケーブル接続) の切替を行います。

出荷時：有線LAN (LANケーブル接続)

⑨ LANケーブル用端子

LANケーブルを接続します。

Wi-Fiで接続する場合は使用しません。

⑩ 電源スイッチ

電源のON/OFF切替を行います。

出荷時：OFF

⑪ ACアダプタ用端子

ACアダプタを接続します。

⑫ ラベル

ワイヤレス通信機2側面に貼付

※ シャッター付属のワイヤレススイッチ、またはリモコンなどの送信機のIDをさします。

各部のなまえとはたらき

ランプ名称	色	パターン	状態
SIG ランプ	赤	点滅 (0.5秒点灯→0.5秒消灯)	送信機登録モード中
		点灯 (2秒間)	<ul style="list-style-type: none"> 無線信号受信時 (送信機登録モード中) 送信機登録時
		点滅 (0.1秒点灯→0.1秒消灯) 2秒間	(送信機登録モード中) 登録済の送信機信号を受信時
	緑	点灯 (2秒間)	無線信号送信時
	オレンジ	点灯	通信不良、電源OFF状態のシャッター存在時
	赤→緑	交互点滅 (赤0.5秒→緑0.5秒) 2秒間	初期化中
	オレンジ→緑	交互点滅 (オレンジ0.5秒→緑0.5秒) 2秒間	設定リセット中
COM ランプ	緑	点灯	有線LAN接続状態
		点滅 (2秒点灯→0.5秒消灯)	有線LAN接続失敗時
	オレンジ	点灯	Wi-Fi接続状態
		点滅 (2秒点灯→0.5秒消灯)	アドホックモード時
	オレンジ→緑	交互点滅 (オレンジ0.5秒→緑0.5秒)	WPS中
		高速交互点滅 (オレンジ0.1秒→緑0.1秒)	WPS接続先検出時
—	消灯	ネットワーク未接続	
PWR ランプ	緑	点灯	電源ON状態
	—	消灯	電源OFF状態

各部のなまえとはたらき

■ 正常な場合のランプの状態

【有線LAN接続の場合】

ランプ名称	色	パターン	状態
SIG ランプ	—	消灯	待機中
	緑*	点灯(2秒間)	無線信号送信時
	赤*	点灯(2秒間)	無線信号受信時
COM ランプ	緑	点灯	有線LAN接続状態
PWR ランプ	緑	点灯	電源ON状態

【Wi-Fi接続の場合】

ランプ名称	色	パターン	状態
SIG ランプ	—	消灯	待機中
	緑*	点灯(2秒間)	無線信号送信時
	赤*	点灯(2秒間)	無線信号受信時
COM ランプ	オレンジ	点灯	Wi-Fi接続状態
PWR ランプ	緑	点灯	電源ON状態

※操作をしていない状態でも定期的に点灯します。

点灯については、お使いのシャッター台数分行われます。

(ワイヤレス通信機2とシャッターが正常に通信できているかを確認するため。)

ワイヤレス通信機2のはたらき / 機能

ワイヤレス通信機2は、スマートフォンからの操作を無線LANルーターを介して通信し、シャッターを動作させます。アプリは次の2つの操作モードで使用可能です。

●宅内モード

ご自宅内で操作するモード。シャッター操作やタイマー設定など、ほぼ全ての機能が使用可能です。

※ご自宅の無線LANルーターにスマートフォンをWi-Fi接続する必要があります。

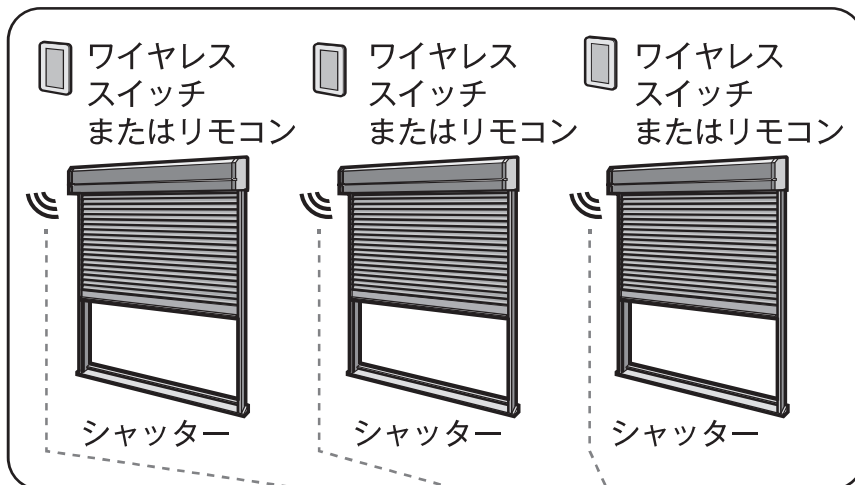

スマートフォン (お客様準備品) 無線 LAN ルーター (お客様準備品) ワイヤレス通信機 2

●宅外モード

インターネット回線を経由して、外出先等のご自宅外から操作するモード。シャッター操作およびシャッター状態通知（プッシュ通知）の設定機能が使用可能です。

※アプリを宅内モードで起動して、「宅外モード初期設定」を行った後、宅外モードが使用可能です。

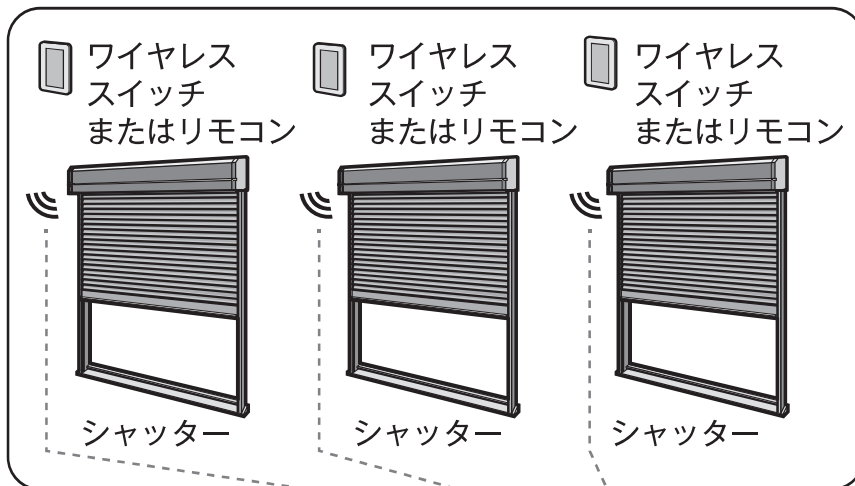

スマートフォン (お客様準備品)

無線 LAN ルーター (お客様準備品) ワイヤレス通信機 2

初期設定の前に～無線LANルーターとワイヤレス通信機2の接続方法～

① 有線接続（LANケーブル使用）の場合（推奨）

設定に必要なもの

(1) 無線LANルーター（お客様準備品）

モデム等に接続され、インターネット回線に接続可能なルーター。

(2) ワイヤレス通信機2

(3) LANケーブル（付属）

付属品もしくは10BASE-T、100BASE-TXに適合している市販品を使用してください。



説明動画「ワイヤレス通信機の接続方法<セレクト>」は
こちら

1 無線LANルーターの電源を入れてください。

2 ACアダプタを①に接続し、ワイヤレス通信機2の通信切替スイッチ②を「有線LAN」にしてから電源スイッチ③を「ON」にしてください。

※出荷時は「有線LAN」に設定されています。

3 ワイヤレス通信機2と無線LANルーターをLANケーブルで接続してください。

※無線LANルーターのLANポートに接続してください。WANポートに接続しないでください。

4 COMランプ④が緑色に点灯していることをご確認ください。

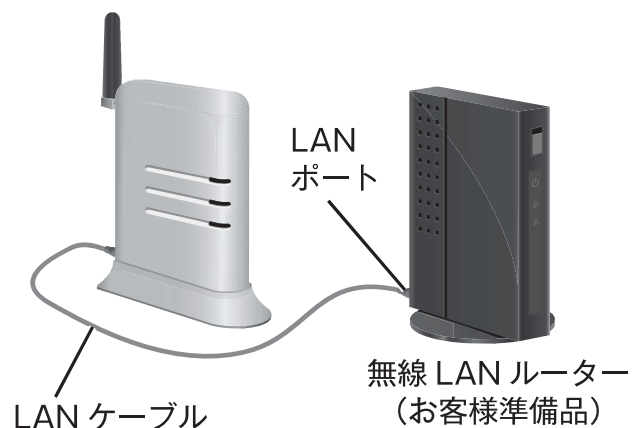
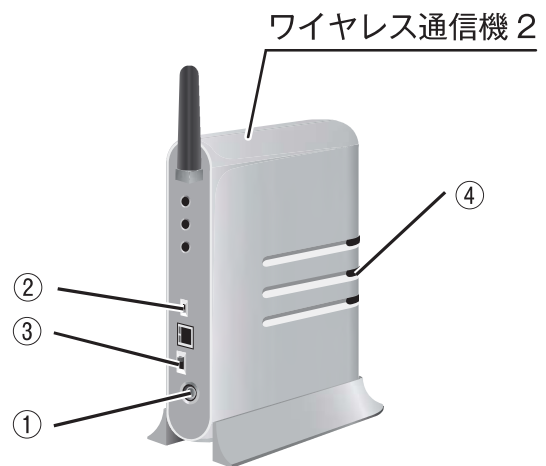

初期設定の前に～無線LANルーターとワイヤレス通信機2の接続方法～

② Wi-Fi接続の場合

設定に必要なもの

(1) 無線LANルーター（お客様準備品）

無線LANルーターとの設定詳細は、無線LANルーターの取扱説明書をご参照ください。

(2) ワイヤレス通信機2

※Wi-Fiで接続する場合、無線LANルーターとワイヤレス通信機2の設置箇所などによっては、通信が不安定となる場合がありますので、LANケーブルでの接続を推奨します。

1 無線LANルーターをWPS待機状態にしてください。

無線LANルーターをWPS待機状態にする（お客様準備品）



2 ACアダプタを①に接続し、ワイヤレス通信機2の通信切替スイッチ②を「Wi-Fi」にしてから電源スイッチ③を「ON」にしてください。

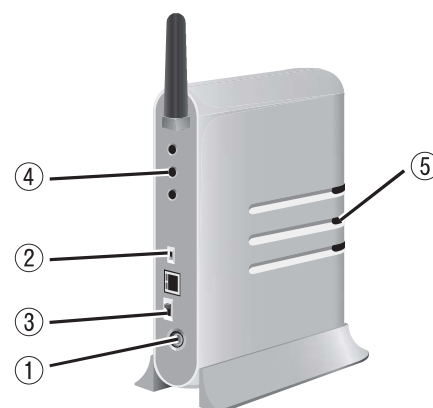

3 ワイヤレス通信機2のWPSボタン④を2秒以上押して、WPS待機状態にしてください。

しばらく待ちCOMランプ⑤がオレンジ色に点灯したら設定は完了です。

WPS待機中はCOMランプがオレンジと緑の交互に点滅します。

※WPSボタンのない無線LANルーターには接続できません。前ページの「有線接続」で接続してください。

COMランプ（オレンジ）が点灯するまで待つ



初期設定方法



説明動画「アプリの初期設定／名称変更＜セレコネクト＞」は
こちら

1 スマートフォンを無線LANルーターのWi-Fiに接続してください。

※パスワードを要求されたら無線LANルーターのWi-Fiパスワードを入力してください。

2 ダウンロードした専用アプリ『セレコネクト』のアイコンをタップしてください。

専用アプリのダウンロードについては6ページを参照してください。

※無線LANルーターにWi-Fi接続をしていない状態でアプリを開こうとすると、エラーの内容が表示されます。必ず上記1のWi-Fi接続をしてから、アイコンをタップしてください。

※iPhoneの場合は、ローカルネットワークを許可する必要があります。

3 ワイヤレス通信機2の機器IDを入力してください。(初回設定時のみ)

※機器IDはワイヤレス通信機2側面のラベルに記載されています。機器ID入力後メイン画面に切り替わり、ワイヤレス通信機2に登録されているシャッターの一覧が表示されます。

4 ワイヤレス通信機2のランプが、9ページ「■正常な場合のランプの状態」になれば設定完了です。

注記：

- セキュリティ考慮のため、専用アプリ初回起動時は、ワイヤレス通信機2の機器IDの入力が必要です。正しい機器IDを入力しないと、メイン画面には移行しません。

他にも使用したいスマートフォンがある場合は、同様に設定してください。

① 宅外モードを使用する場合

次ページの「宅外モードの初期設定」を行ってください。

② 宅外モードを使用しない場合

初期設定は完了です。

17ページからの「シャッターの操作」をご確認ください。

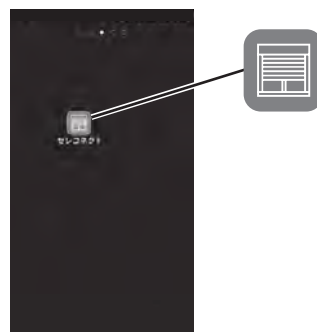
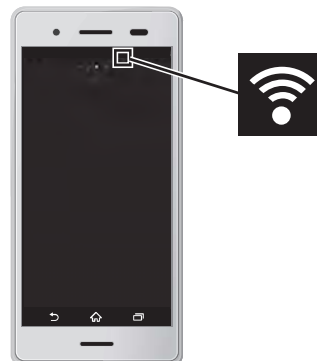

入力後のメイン画面

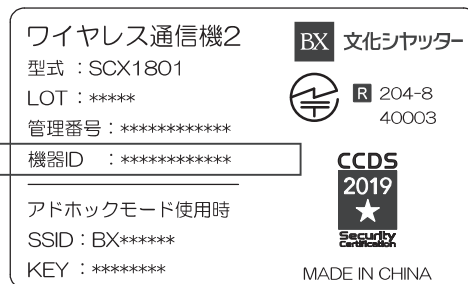

ワイヤレス通信機2
側面ラベル例

初期設定方法

■ 宅外モードの初期設定

※ 宅外設定は、無線LANルーターがインターネット回線に接続されている必要があります。

- 1** アプリを起動し、宅内モードのメイン画面（シャッター一覧画面）で「設定」をタップしてください。
※ 宅内モードのメイン画面の背景には、家のイラストが表示されています。



- 2** 「宅外設定」をタップし、「変更」をタップしてください。

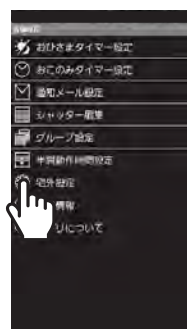

- 3** 「宅外設定の変更を行いますか？」が表示されますので、「OK」をタップしてください。



- 4** 「初期設定」をタップしてください。
ユーザ登録ページに移ります。



初期設定方法

5 ユーザID、パスワード、メールアドレス、郵便番号を入力し、「確認」をタップしてください。

※ユーザID、パスワードに使用できる文字はアルファベットと数字です。記号は使用できません。

ユーザID : 8文字以上30文字以下

パスワード: 8文字以上24文字以下

(パスワードはアルファベットと数字を混在させてください)



6 入力内容を確認いただき、「登録」をタップしてください。初期設定の通信を行います。

「初期設定」欄に「設定済み」と表示されていれば、設定は完了です。



注記:

- 宅外設定時のユーザID、パスワード、郵便番号、メールアドレスの入力は、利用者の責任にて正しく行ってください。また、セキュリティ確保のため、入力はおお客様ご自身で行ってください。
- ユーザID、パスワードを忘れた場合や変更をしたい場合、宅外設定のやり直しが必要となり、スマートスピーカーなど連携機器の設定や、家族のスマホの設定もやり直しになります。(67ページ参照) また、ユーザID、パスワードの管理はおお客様の責任にて適切に行ってください。ご家族に対しても同様をお願いいたします。
- 第三者に想像されやすいようなパスワード(名前、誕生日、町名、番地、車の車種/ナンバー etc.)、およびランダム入力等のハッキング行為で容易に突破されそうなパスワードは、防犯上絶対に避けてください。
- パスワードの入力時は、第三者にのぞき見られないようご注意ください。
- スマートフォンの管理(盗難・紛失・廃棄時取扱い・売却時取扱い、パスワード無しの置きっぱなし)に注意してください。万一、スマートフォンを紛失した場合は宅外モードの初期設定をやり直してください。
- 宅外設定時のユーザIDは、他の人が既に登録しているものは、登録できません。
- ここで登録した、郵便番号、メールアドレスは以下に記載の内容で使用されます。
郵便番号 : 気象情報通知の地域を特定するため。
メールアドレス : セレクトシステムサーバーのメンテナンス等のお知らせを送信するため。

宅外モードの初期設定は完了です。

17ページからの「シャッターの操作」をご確認ください。

使用可能商品とシャッターの操作

セレコネクト2は以下の商品で使用できます。商品によって操作方法が異なりますので、各商品の説明ページをご確認ください。

設置されている商品がわからない場合は、別冊のシャッター本体側の取扱説明書などで確認してください。

① 窓シャッター マドマスターシリーズ

→ P.17~19

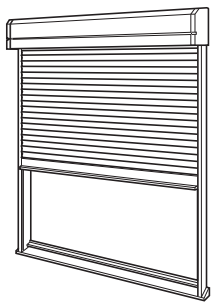

スタンダードモデル
パンチングモデル

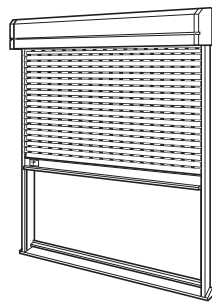

換気・採光モデル

付属スイッチ

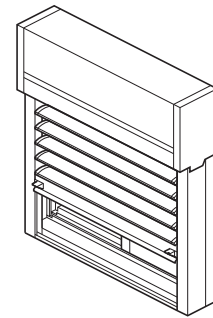

マドマスターソラル
(電動ブラインドシャッター)

付属スイッチ

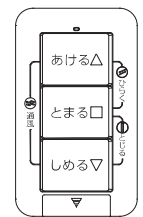

② ガレージシャッター

→ P.20~21

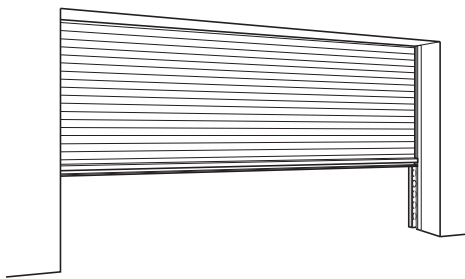

各種ガレージシャッター商品の
スマートモデル

③ ブリュウ Bモデル

→ P.22~25

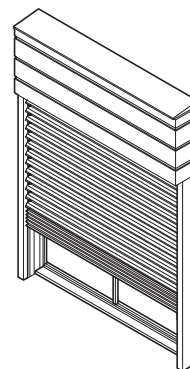

電動ブラインドシャッター
(製造元：オイレスECO)

付属スイッチ



※マドマスター ソラルとは、付属スイッチの
違いで見分けられます。

シャッターの操作

① 窓シャッター マドマスターシリーズ



説明動画「シャッターの操作<セレコネクト>」は
こちら

※ワイヤレススイッチの操作、シャッター本体の取扱いは、別冊の取扱説明書をご参照
ください。

■ 宅内モードでシャッターを操作する

1 アプリを起動すると、メイン画面が表示され、登録されているシャッター一覧を表示します。操作したいシャッターを選択し✓印を付けて、「OK」ボタンをタップしてください。複数のシャッターやグループ（32ページ参照）を選択することも可能です。（ガレージシャッター、ブライユBモデル含む）

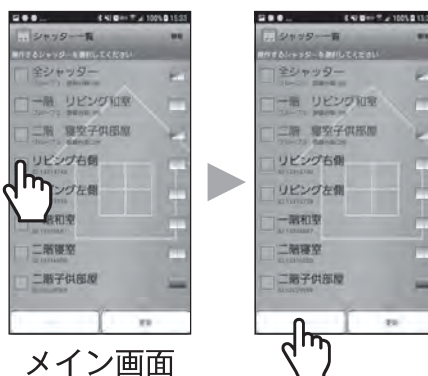

メイン画面

2 操作画面に切り替わったら、操作したいボタンをタップしてください。

あける： タップすると、シャッターが上昇します。全開位置まで上昇し、自動的に停止します。

しめる： タップすると、シャッターが降下します。全閉位置まで降下し、自動的に停止します。

とまる： シャッター動作中にタップすると、動作が停止します。

半開*1： 下表のようにシャッターの状態に合わせて、設定した秒数動作します。



閉状態のシャッター
に対して半開操作し
た場合



設定した秒数（上昇時間）だけシャッターを開けます。



開状態のシャッター
に対して半開操作し
た場合・・・



設定した秒数（降下時間）だけシャッターを閉めます。
半開操作前のシャッター停止位置により、全閉位置まで閉まる場合もあります。



スタンダード
モデル
パンチング
モデル



換気・採光
モデル



マドマスター
ソラル

換気採光*2： タップすると、換気・採光状態（スリットがすべて開いた状態）になるようシャッターが動作します。

*1 半開の操作について、以下の点にご注意ください。

- ・複数のシャッターやグループ（32ページ参照）を選択している場合は半開ボタンは表示されません。
- ・半開非対応のシャッターには半開ボタンは表示されません。
- ・上昇時間・降下時間は「半開動作時間の設定」で変更できます。（40ページ参照）

*2 換気・採光ボタンは、換気・採光モデルのみを選択したときに表示されます。

シャッターの操作～窓シャッター マドマスターシリーズ～

※操作後は以下のメッセージが表示され、操作に応じてシャッターが動作します。

「通信機への要求中です・・・」→「ワイヤレス通信機にシャッターの操作を要求しました」

※複数のシャッターを選択し操作した場合、シャッターはメイン画面に表示されている順番で、3～4秒ごとに順次作動します。停止操作も順次行われるため、すぐに停止させたい場合はワイヤレススイッチで停止操作を行ってください。

注記：

- 宅内モードの場合、セレコネクトアプリは複数のスマートフォンでは同時に起動できません。別のスマートフォンでセレコネクトアプリを起動する場合は、お使いのスマートフォンの操作方法にしたがいアプリを終了させてください。（宅外モードの場合は同時に起動が可能です。）

シャッターの操作～窓シャッター マドマスターシリーズ～

■ 宅外モードでシャッターを操作する

1 設定画面の「宅外モード切替」をタップし、「OK」をタップしてください。ログイン画面が表示されます。

※「宅外モード切替」は、宅外モードの初期設定（14、15ページ参照）を行わないと表示されません。



2 宅外モードの初期設定で設定したパスワードを入力して、「ログイン」をタップしてください。

ユーザID、パスワードは、ご家族で共有になります。



3 宅内モード同様に、メイン画面が表示されます。操作したいシャッターを選択し✓印を付けて、「OK」ボタンをタップしてください。

複数のシャッターやグループ（32ページ参照）を選択することも可能です。（ガレージシャッター、ブライユBモデル含む）



4 警告画面に表示された内容をご確認いただき、問題がない場合は「OK」ボタンをタップしてください。

5 操作画面に切り替わったら、操作したいボタンをタップしてください。

操作の内容は「宅内モードでシャッターを操作する」（17ページ参照）の手順2と同様です。



すぐに停止させたい場合はワイヤレススイッチまたはリモコンで停止操作を行ってください。

※インターネット回線を経由してシャッター操作が行われるため、インターネット回線の状況によってシャッターが作動するまでに時間がかかる場合や、操作できない場合があります。

※シャッターの現在の状態はアイコンで確認できます（26、27ページ参照）。

シャッターの操作～ガレージシャッター～

② ガレージシャッター



説明動画「シャッターの操作<セレコネクト>」は
こちら

※ワイヤレススイッチの操作、シャッター本体の取扱いは、別冊の取扱説明書をご参照
ください。

■ 宅内モードでシャッターを操作する

1 アプリを起動すると、メイン画面が表示され、登録されているシャッター一覧を表示します。操作したいシャッターを選択し✓印を付けて、「OK」ボタンをタップしてください。

複数のシャッターやグループ（32ページ参照）を選択することも可能です。（窓シャッター、ブリーユBモデル含む）

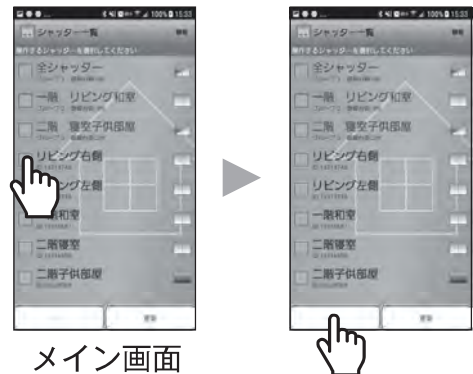

メイン画面

2 警告画面に表示された内容をご確認いただき、問題がない場合は「OK」ボタンをタップしてください。

3 操作画面に切り替わったら、操作したいボタンをタップしてください。

あける： タップすると、シャッターが上昇します。全開位置まで上昇し、自動的に停止します。

しめる： タップすると、シャッターが降下します。全閉位置まで降下し、自動的に停止します。

とまる： シャッター動作中にタップすると、動作が停止します。



※操作後は以下のメッセージが表示され、操作に応じてシャッターが動作します。「通信機への要求中です・・・」→「ワイヤレス通信機にシャッターの操作を要求しました」

※複数のシャッターを選択し操作した場合、シャッターはメイン画面に表示されている順番で、3～4秒ごとに順次作動します。停止操作も順次行われるため、すぐに停止させたい場合はワイヤレススイッチで停止操作を行ってください。

注記：

● 宅内モードの場合、セレコネクトアプリは複数のスマートフォンでは同時に起動できません。別のスマートフォンでセレコネクトアプリを起動する場合は、お使いのスマートフォンの操作方にしたがってアプリを終了させてください。（宅外モードの場合は同時に起動が可能です。）

シャッターの操作～ガレージシャッター～

■ 宅外モードでシャッターを操作する

1 設定画面の「宅外モード切替」をタップし、「OK」をタップしてください。ログイン画面が表示されます。

※「宅外モード切替」は、宅外モードの初期設定（14、15ページ参照）を行わないと表示されません。



2 宅外モードの初期設定で設定したパスワードを入力して、「ログイン」をタップしてください。

ユーザID、パスワードは、ご家族で共有になります。



3 宅内モード同様に、メイン画面が表示されます。操作したいシャッターを選択し✓印を付けて、「OK」ボタンをタップしてください。

複数のシャッターやグループ（32ページ参照）を選択することも可能です。（窓シャッター、ブリユBモデル含む）



4 警告画面に表示された内容をご確認いただき、問題がない場合は「OK」ボタンをタップしてください。

5 操作画面に切り替わったら、操作したいボタンをタップしてください。操作の内容は「宅内モードでシャッターを操作する」（20ページ参照）の手順2と同様です。



すぐに停止させたい場合はワイヤレススイッチまたはリモコンで停止操作を行ってください。

※インターネット回線を経由してシャッター操作が行われるため、インターネット回線の状況によってシャッターが作動するまでに時間がかかる場合や、操作できない場合があります。

※シャッターの現在の状態はアイコンで確認できます（29ページ参照）。

シャッターの操作～ブライユ Bモデル～

③ ブライユ Bモデル



説明動画「シャッターの操作<セレクト>」は
こちら

※ワイヤレススイッチの操作、ブライユBモデルの取扱いは、別冊の取扱説明書をご参照ください。

■ 宅内モードでシャッターを操作する

1 アプリを起動すると、メイン画面が表示され、登録されているシャッター一覧を表示します。操作したいシャッターを選択し✓印を付けて、「OK」ボタンをタップしてください。複数のシャッターやグループ（32ページ参照）を選択することも可能です。（窓シャッター、ガレージシャッター含む）

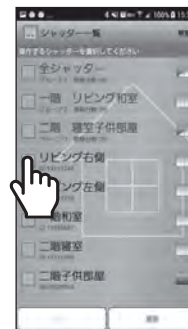

メイン画面

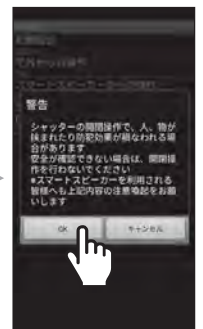
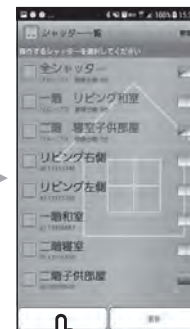

2 操作画面に切り替わったら、操作したいボタンをタップしてください。

あける： タップすると、シャッターが上昇します。
全開位置まで上昇し、自動的に停止します。

しめる： タップすると、シャッターが降下します。
全閉位置まで降下し、自動的に停止します。

とまる： シャッター動作中にタップすると、動作が停止します。

半開*1： 下表のようにシャッターの状態に合わせて、設定した秒数動作します。

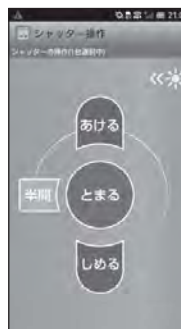

閉状態のシャッター
に対して半開操作し
た場合



設定した秒数（上昇時間）だけシャッターを開けます。



開状態のシャッター
に対して半開操作し
た場合・・・



設定した秒数（降下時間）だけシャッターを閉めます。
半開操作前のシャッター停止位置により、全閉位置まで閉まる場合もあります。

<<☀*2： ブラインドの角度調整ができます。詳細は25ページをご参照ください。

*1 半開の操作について、以下の点にご注意ください。

- ・複数のシャッターやグループ（32ページ参照）を選択している場合は半開ボタンは表示されません。
- ・半開非対応のシャッターには半開ボタンは表示されません。
- ・上昇時間・降下時間は「半開動作時間の設定」で変更できます。（40ページ参照）

*2： ブラインド角度調整マークは、ブライユBモデルを選択したときのみ表示されます。

シャッターの操作～ブリュー Bモデル～

※操作後は以下のメッセージが表示され、操作に応じてシャッターが動作します。「通信機への要求中です・・・」→「ワイヤレス通信機にシャッターの操作を要求しました」

※複数のシャッターを選択し操作した場合、シャッターはメイン画面に表示されている順番で、3～4秒ごとに順次作動します。停止操作も順次行われるため、すぐに停止させたい場合はワイヤレススイッチで停止操作を行ってください。

注記：

- 宅内モードの場合、セレクトコネクタアプリは複数のスマートフォンでは同時に起動できません。別のスマートフォンでセレクトコネクタアプリを起動する場合は、お使いのスマートフォンの操作方法にしたがいアプリを終了させてください。（宅外モードの場合は同時に起動が可能です。）

シャッターの操作～ブリュ Bモデル～

■ 宅外モードでシャッターを操作する

1 設定画面の「宅外モード切替」をタップし、「OK」をタップしてください。ログイン画面が表示されます。

※「宅外モード切替」は、宅外モードの初期設定（14、15ページ参照）を行わないと表示されません。



2 宅外モードの初期設定で設定したパスワードを入力して、「ログイン」をタップしてください。

ユーザID、パスワードは、ご家族で共有になります。



3 宅内モード同様に、メイン画面が表示されます。操作したいシャッターを選択し✓印を付けて、「OK」ボタンをタップしてください。

複数のシャッターやグループ（32ページ参照）を選択することも可能です。（窓シャッター、ガレージシャッター含む）



4 警告画面に表示された内容をご確認いただき、問題がない場合は「OK」ボタンをタップしてください。

5 操作画面に切り替わったら、操作したいボタンをタップしてください。操作の内容は「宅内モードでシャッターを操作する」（22ページ参照）の手順2と同様です。

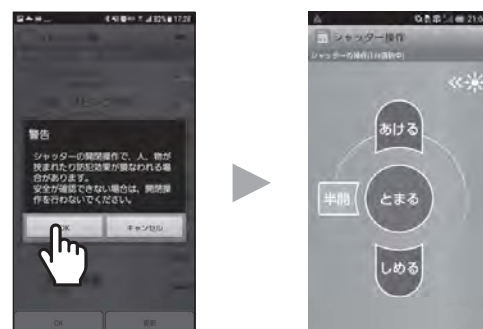

すぐに停止させたい場合はワイヤレススイッチまたはリモコンで停止操作を行ってください。

※インターネット回線を経由してシャッター操作が行われるため、インターネット回線の状況によってシャッターが作動するまでに時間がかかる場合や、操作できない場合があります。

※シャッターの現在の状態はアイコンで確認できます（28ページ参照）。

シャッターの操作～ブライユ Bモデル～

■ブラインドの角度調整を行う（宅内・宅外モード共通）

※マドマスターソラルではブラインド操作はできません。

- 1** アプリを起動すると、メイン画面が表示され、登録されているシャッター一覧を表示します。操作したいブライユBモデルを選択し✓印を付けて、「OK」ボタンをタップしてください。
操作画面に切り替わります。
複数のブライユ Bモデルを選択することも可能です。



- 2** ブライユBモデル選択時は、操作画面右上に「<<☀」マークが表示されます。画面の右端をスワイプしてください。
※操作対象にブライユ Bモデル以外を含めた場合、「<<☀」マークは表示されず、角度調整は行えません。

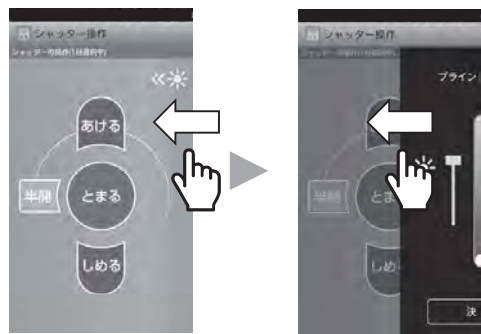

- 3** スライダーのつまみをスワイプして、ブラインドの角度を指定して、「決定」をタップしてください。
角度は0～6の7段階に調整が可能です。
(下表参照)

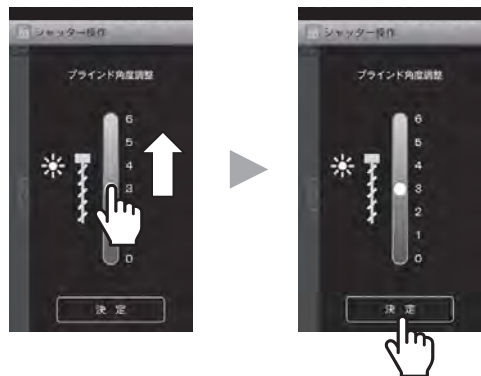

指定値	0	1	2	3	4	5	6
動作後のブラインド角度	0°	約15°	約30°	約45°	約60°	約75°	約90°
画面アイコン							

※角度調整を行った場合、ブライユBモデルは開閉の状態に応じて次の動作を行います。

全閉停止中 : 指定された角度に動作

全閉停止中以外: 一度全閉し、その後指定された角度に動作

※複数のシャッターを選択している場合は、角度調整はできません。







シャッターの状態確認（アイコンの表示）

注記：

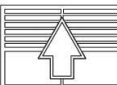

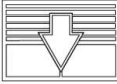





- シャッター状態確認は通信状況や、タイミングにより正確でない場合があります。
- シャッター状態確認で、操作結果と異なるシャッター状態が表示される場合は、シャッター状態確認の更新を試みてください。何度かシャッター状態確認の更新をして表示内容が変わらない場合は、できるだけ早くシャッターの状態を目視で確認をするようにしてください。ただし、他のご家族が操作された場合など、ご自身の操作内容と異なる状態表示がされることがあります。

アイコンの種類と説明①

窓シャッター マドマスターシリーズの「スタンダードモデル」「パンチングモデル」の場合

アイコン	状態表示	詳細
	開状態	<ul style="list-style-type: none"> ・ シャッターが開いている状態 ・ 途中停止中 ・ 換気・採光の状態（換気・採光モデルのみ） ・ ブラインドが開いている状態（マドマスターソラルのみ） ・ 停電復帰時 ※ 停電復帰時は、シャッター状態にかかわらず、開状態が表示されます。一度全開することで、通常が表示にもどります。
	開動作中	<ul style="list-style-type: none"> ・ シャッター開動作中
	閉状態	<ul style="list-style-type: none"> ・ シャッターが閉まっている状態
	閉動作中	<ul style="list-style-type: none"> ・ シャッター閉動作中
	半開状態	<ul style="list-style-type: none"> ・ シャッターが半開している状態 (半開ボタンを押してシャッターを半開させた場合に表示)
	異常状態	<ul style="list-style-type: none"> ・ 障害物感知装置が作動した状態 ※ 障害物感知装置に関しては、本体の取扱説明書をご確認ください。
	通信不良	<ul style="list-style-type: none"> ・ シャッター本体に搭載しているリモコン受信機から、シャッターの情報が確認できない状態 ※ 一時的に通信不良が発生した可能性があるため、セレクトアプリの「更新」ボタンを押して、シャッターの状態を再取得してください。 改善されない場合は、「故障かなとおもったら」をご確認ください。(73ページ参照)
	電源OFF	<ul style="list-style-type: none"> ・ シャッターの電源がOFFの状態 ※ 通信不良状態が続いた場合にも表示されます。 送信機（ワイヤレススイッチやリモコンなど）でシャッターの操作が可能か確認してください。 操作が可能な場合は、ワイヤレス通信機2をシャッターに近づけて設置し、改善するかご確認ください。

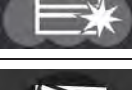

シャッターの状態確認 (アイコンの表示)

アイコン	説明	詳細
	混在状態	・ グループ設定を行ったシャッターに開状態のものと閉状態のものが混在している状態 (グループ設定は32ページ参照)
	応答なし	・ ワイヤレス通信機2から応答がなかった状態 ※シャッターの操作を行った場合は、実際にシャッターが動作したかをご確認ください。
	開閉機保護機能	・ 開閉機保護機能作動中 (サーマルプロテクタ作動等)
	開閉機故障	・ 開閉機が故障した状態
	自動閉鎖中	・ 気象警報が発令されシャッターが自動閉鎖している状態
	自動閉鎖による閉状態	・ 気象警報が発令されシャッターが自動閉鎖し、全閉まで到達した状態
	異常開操作	・ シャッター全閉状態から無理やり持ち上げられた状態
	無操作状態	・ 1ヶ月以上、シャッターが操作されていない状態

シャッターの状態確認 (アイコンの表示)

アイコンの種類と説明②



窓シャッター マドマスターシリーズの「換気・採光モデル」「マドマスターソラル」と「ブレイユBモデル」の場合

アイコン	状態表示	詳細
	開状態	<ul style="list-style-type: none"> ・ シャッターが開いている状態 ・ シャッター開動作中 ・ 途中停止中 ・ ブラインドが開いている状態 ・ 停電復帰時 ※ 停電復帰時は、シャッター状態にかかわらず、開状態が表示されます。一度全開することで、通常の表示にもどります。
	閉状態	<ul style="list-style-type: none"> ・ シャッターが閉まっている状態 ・ シャッター閉動作中
	異常状態	<ul style="list-style-type: none"> ・ シャッターに異常が発生した状態 ※ 障害物感知装置の作動時や開閉機のサーマルプロテクタの作動時 障害物感知装置、サーマルプロテクタに関しては、本体の取扱説明書をご確認ください。
	通信不良	<ul style="list-style-type: none"> ・ シャッター本体に搭載しているリモコン受信機から、シャッターの情報が確認できない状態 ※ 一時的に通信不良が発生した可能性があるため、セレクトネクストアプリの「更新」ボタンを押して、シャッターの状態を再取得してください。改善されない場合は、「故障かなとおもったら」をご確認ください。(73ページ参照)
	電源OFF	<ul style="list-style-type: none"> ・ シャッターの電源がOFFの状態 ※ 通信不良状態が続いた場合にも表示されます。 送信機（ワイヤレススイッチやリモコンなど）でシャッターの操作が可能か確認してください。 操作が可能な場合は、ワイヤレス通信機2をシャッターに近づけて設置し、改善するかご確認ください。
	混在状態	<ul style="list-style-type: none"> ・ グループ設定を行ったシャッターに開状態のものと閉状態のものが混在している状態（グループ設定は32ページ参照）
	応答なし	<ul style="list-style-type: none"> ・ ワイヤレス通信機2から応答がなかった状態 ※ シャッターの操作を行った場合は、実際にシャッターが動作したかをご確認ください。
	自動閉鎖中	<ul style="list-style-type: none"> ・ 気象警報が発令されシャッターが自動閉鎖している状態
	自動閉鎖による閉状態	<ul style="list-style-type: none"> ・ 気象警報が発令されシャッターが自動閉鎖し、全閉まで到達した状態
	無操作状態	<ul style="list-style-type: none"> ・ 1ヶ月以上、シャッターが操作されていない状態

シャッターの状態確認 (アイコンの表示)

アイコンの種類と説明③

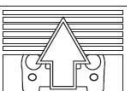
「ガレージシャッター」の場合

アイコン	状態表示	詳細
	開状態	<ul style="list-style-type: none"> ・ シャッターが開いている状態 ・ 途中停止中 ・ 停電復帰時 ※ 停電復帰時は、シャッター状態にかかわらず、開状態が表示されます。一度全開することで、通常の表示にもどります。
	開動作中	<ul style="list-style-type: none"> ・ シャッター開動作中
	閉状態	<ul style="list-style-type: none"> ・ シャッターが閉まっている状態
	閉動作中	<ul style="list-style-type: none"> ・ シャッター閉動作中
	異常状態	<ul style="list-style-type: none"> ・ 障害物感知装置が作動した状態 ※ 障害物感知装置に関しては、本体の取扱説明書をご確認ください。
	通信不良	<ul style="list-style-type: none"> ・ シャッター本体に搭載しているリモコン受信機から、シャッターの情報が確認できない状態 ※ 一時的に通信不良が発生した可能性があるため、セレクトアプリの「更新」ボタンを押して、シャッターの状態を再取得してください。改善されない場合は、「故障かなとおもったら」をご確認ください。(73ページ参照)
	電源OFF	<ul style="list-style-type: none"> ・ シャッターの電源がOFFの状態 ※ 通信不良状態が続いた場合にも表示されます。送信機（ワイヤレススイッチやリモコンなど）でシャッターの操作が可能か確認してください。操作が可能な場合は、ワイヤレス通信機2をシャッターに近づけて設置し、改善するかご確認ください。
	混在状態	<ul style="list-style-type: none"> ・ グループ設定を行ったシャッターに開状態のものと閉状態のものが混在している状態 (グループ設定は32ページ参照)
	応答なし	<ul style="list-style-type: none"> ・ ワイヤレス通信機2から応答がなかった状態 ※ シャッターの操作を行った場合は、実際にシャッターが動作したかをご確認ください。
	無操作状態	<ul style="list-style-type: none"> ・ 1ヶ月以上、シャッターが操作されていない状態

各種機能と設定方法

下記の一覧表の通り、各種機能を搭載しています。

機能により対応可能商品と設定／変更可能なモードが異なりますのでご注意ください。

各種機能	対応可能商品			設定／変更可能なモード		
	① 窓シャッター マドマスター シリーズ	② ガレージ シャッター	③ ブライユ Bモデル	宅内モード	宅外モード	
① シャッターの名称設定／変更	○	○	○	○	×	
② グループの設定／変更	○	○	○	○	×	
③ シャッターの表示並べ替え	○	○	○	○	×	
④ 開閉タイマー	○	×	○	○	×	
⑤ 半開動作時間の設定／変更	○	×	○	○	×	
⑥ 気象警報発令時の自動閉鎖	○	×	○	×	○	
⑦ スマートスピーカーから操作	○	○ ^{※1}	○	○	×	
⑧ ガレージシャッター セレクルーズIIの設定／変更	×	○	×	○	×	
⑨ シャッター 状態通知 (プッシュ通知)	シャッター 状態通知	○	○	○	×	○
	防犯通知	○	○	×	×	○
	メンテナンス 通知	○	○	○	×	○
	気象警報通知	○	×	○	×	○

※1.Googleのみ対応可能

各種機能と設定方法

① シャッターの名称設定/変更

シャッターに名称を設定する、または変更することができます。
(初期設定はシャッター1・2・・・等と表示されます)



説明動画「初期設定／名称変更<セレコネクト>」は
こちら

1 宅内モードのメイン画面 (シャッター一覧画面) で「設定」をタップしてください。

※ 宅内モードのメイン画面の背景には、家のイラストが表示されています。

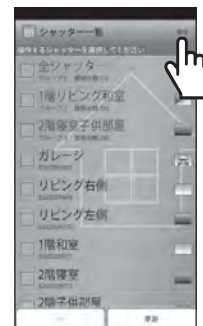

2 「シャッター編集」をタップし、「名称変更」を選択して「OK」をタップしてください。

注記:

- 各シャッターのIDは、シャッター付属のワイヤレススイッチ、またはリモコンの裏面に表示されているIDです。裏面に表示されている「ID」が、どこのシャッターか事前にご確認ください。

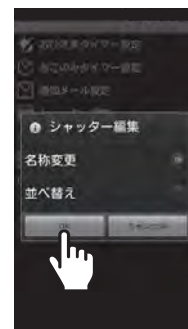

3 名称を設定、または変更するシャッターを選択し、名称を入力して「OK」をタップしてください。(最大15文字)

- 名称には以下の文字は使用できません。
「半角カナ」「全角英数字」
「記号」
- 設定する名称は接続する全てのスマートフォン (およびスマートスピーカー) で共有されます。

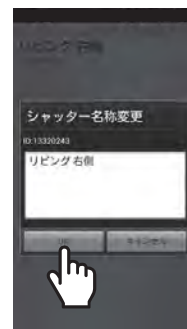

各種機能と設定方法

② グループの設定/変更

複数のシャッターをグループ分けして、そのグループに対して一括操作が可能です。

※グループは最大10件設定が可能です。なお、はじめから設定済の「全シャッター」は変更、削除できません。なお、「全シャッター」にはガレージシャッターは含まれません。



説明動画「グループの設定・変更<セレコネクト>」は
こちら

1 宅内モードのメイン画面（シャッター一覧画面）で「設定」をタップしてください。

※宅内モードのメイン画面の背景には、家のイラストが表示されています。



2 「グループ設定」をタップすると、グループが一覧表示されますので、変更したいグループを選択しタップしてください。

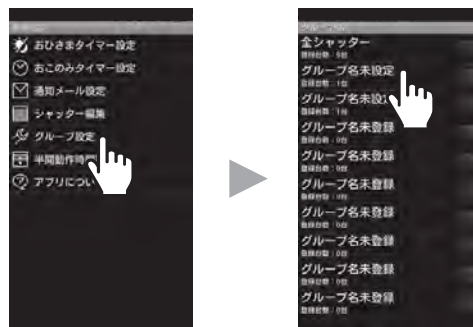

3 「対象シャッター」をタップ後、グループに登録したいシャッターを選択し「OK」をタップします。

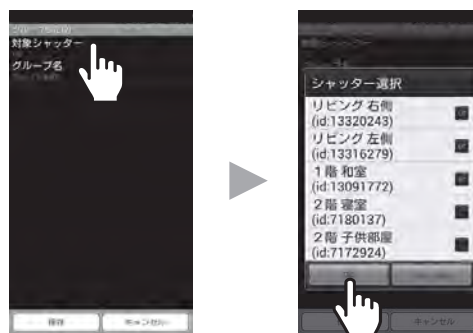

- 名称には以下の文字は使用できません。
「半角カナ」「全角英数字」「記号」
- 設定する名称は接続する全てのスマートフォン（およびスマートスピーカー）で共有されます。
- ガレージシャッターは、ガレージシャッター同士でなければグループに登録できません。

各種機能と設定方法～グループの設定/変更～

- 4 「グループ名」をタップ後、グループ名を入力し「OK」をタップします。



- 5 「保存」をタップするとグループが作成され、チェックを入れたグループが、シャッター一覧に表示されます。

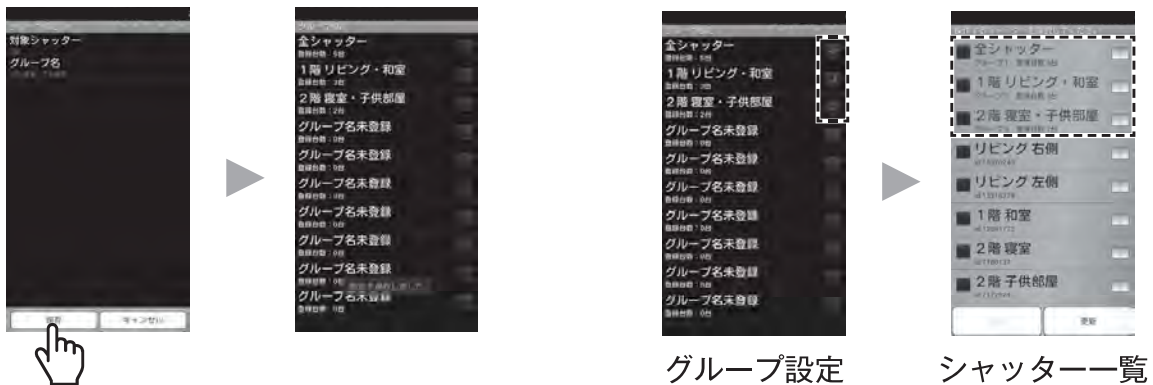

■ グループの削除

チェックマークを外すと、グループの登録内容が削除されます。

「全シャッター」グループは削除できません。

チェックマークを外すとシャッター一覧に表示されなくなります。

各種機能と設定方法

③ シャッターの表示並べ替え

メイン画面（シャッター一覧画面）のシャッターの順番を並べ替えることが可能です。

※複数のスマートフォンで接続する場合は、スマートフォンごとに設定が必要です。

1 宅内モードのメイン画面（シャッター一覧画面）で「設定」をタップしてください。

※宅内モードのメイン画面の背景には、家のイラストが表示されています。



2 「シャッター編集」をタップし、「並べ替え」を選択して「OK」をタップしてください。

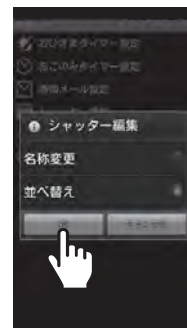

3 現在のメイン画面での並び順が表示されます。変更したいシャッターをドラッグ操作してください。



4 並べ替えが完了したら、「保存」をタップしてください。メイン画面での並び順が変更されます。



各種機能と設定方法

④ 開閉タイマー

開閉タイマーの設定には、おひさまタイマーとおこのみタイマーの2通りがあります。

※ガレージシャッターに対しては設定できません。

おひさまタイマー設定 (36ページ参照)

おおよその日の出、日の入り時刻に合わせて、シャッターの開閉時刻を自動的に調整する機能です。

おこのみタイマー設定 (38ページ参照)

シャッターの開閉を行う時刻、曜日を自由に設定し、最大10通りのシャッターの開閉時刻をおこのみで調整する機能です。

※ワイヤレス通信機2 1台につき、10通りのタイマー設定を登録できます。

※複数のスマートフォンで設定した場合は、最後に設定したスマートフォンでの設定内容が有効となります。



便利な使い方

おひさまタイマーとおこのみタイマーを組み合わせて使うことができます。

例えば、「朝は一年を通して同じ時刻でいい。夕方は、暗くなったら閉めたい」というときは、次の様に設定します。

- ・ おこのみタイマー：「動作設定」項目を全開に、「時刻」項目を6:00に、「繰り返し」項目を日～土に設定する。
 - ・ おひさまタイマー：「日の入」項目を全閉にする。
-

各種機能と設定方法～開閉タイマー～

■おひさまタイマー設定



◀ 説明動画「おひさまタイマー設定<セレコネクト>」は
こちら

- 1 宅内モードのメイン画面（シャッター一覧画面）で「設定」をタップしてください。
※宅内モードのメイン画面の背景には、家のイラストが表示されています。



- 2 「おひさまタイマー設定」をタップし、「変更」をタップしてください。

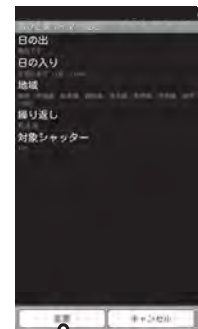

- 3 画面に表示される説明文をご理解いただいた上で、「OK」をタップしてください。

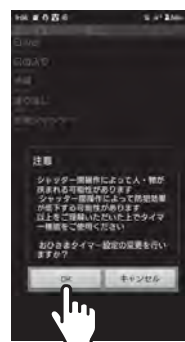

各種機能と設定方法～開閉タイマー～

5 設定変更が完了したら「保存」をタップしてください。

※換気・採光、角度調整1～6は、対応しているシャッターにしか設定できません。

※複数のシャッターを選択した場合、シャッターはメイン画面に表示されている順番で作動します。



■おこのみタイマー設定



◀ 説明動画「おこのみタイマー設定<セレコネクト>」はこちら

1 宅内モードのメイン画面（シャッター一覧画面）で「設定」をタップしてください。

※宅内モードのメイン画面の背景には、家のイラストが表示されています。

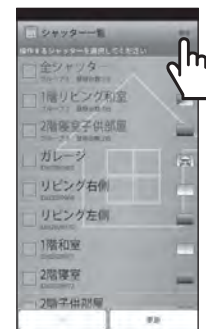

2 「おこのみタイマー設定」をタップし、「変更」をタップしてください。



3 画面に表示される説明文をご理解いただいた上で、「OK」をタップしてください。

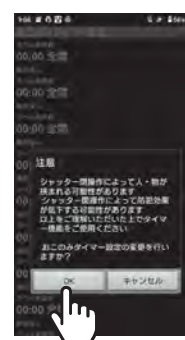

各種機能と設定方法～開閉タイマー～



- 4 変更するタイマーを選択してください。
- 5 下記項目の設定を行い、「OK」をタップしてください。
図1は「時刻」を設定した場合の画面です。





(図 1)

■ 設定項目

項目	設定内容	備考
動作設定	全開、全閉、半開（上昇） ^{※1} 、 半開（降下） ^{※2} 、換気・採光 ^{※3} 、 角度1～6 ^{※4}	動作の設定
時刻	00：00～23：59	—
繰り返し	日曜～土曜	—
対象シャッター	最大32台	グループは選択できません。
ラベル	全角10文字以内	入力した文字がおこのみタイマーの一覧画面で表示されます。

※1 設定時刻のときに閉状態  のシャッターに限ります。開状態  のシャッターは動作しません。

※2 設定時刻のときに開状態  のシャッターに限ります。閉状態  のシャッターは動作しません。

※3 マドマスターシリーズの換気・採光モデルのみ

※4 ブリユBモデルのみ

- 6 設定変更が完了したら「保存」をタップしてください。

「設定の保存が完了しました」の表示が
出ます。

注記：

- 保存後、設定したタイマーにチェックマークが付いていることを確認してください。チェックマークが付いているタイマーが有効です。無効にしたい場合はチェックマークを外してください。

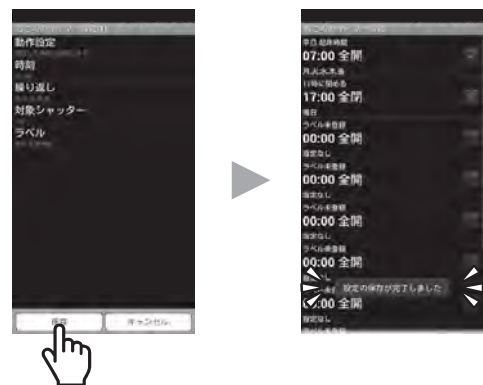

各種機能と設定方法

⑤ 半開動作時間

半開操作時の上昇時間、降下時間の変更が行えます。

※上昇時間、降下時間の初期値は20秒です。

5～35秒の範囲で変更が可能です。

1 宅内モードのメイン画面（シャッター一覧画面）で「設定」をタップしてください。

※宅内モードのメイン画面の背景には、家のイラストが表示されています。

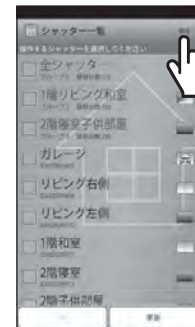

2 「半開動作時間設定」をタップし、「変更」をタップしてください。



3 上昇時間、下降時間を変更したいシャッターをタップしてください。



4 上昇時間、降下時間を変更し、「保存」をタップしてください。

※変更後、半開操作を行い、お好みの高さでシャッターが停止するよう調整してください。



各種機能と設定方法～気象警報発令時の自動閉鎖～

⑥ 気象警報発令時の自動閉鎖

お住まいの地域の気象警報発令時に、窓シャッターを一斉に自動閉鎖する機能が新たに追加されました。気象警報が発令されると、自動閉鎖が実行されます。窓シャッターは、全開から約10秒間閉鎖してその後、約30秒間半開状態で中間停止してから全閉します（二段降下）。なお、すでに全閉状態の窓シャッターは全閉状態を維持します。自動閉鎖の開始のしかたの設定には、ユーザー指示と自動閉鎖の2通りがあります。

ユーザー指示

ユーザーの指示を待つて自動閉鎖を開始します。

自動閉鎖

ユーザーの指示がなくても気象警報が発令されると自動閉鎖を開始します。自動閉鎖をキャンセルすることもできます。

警告

本機能をご利用の際には、窓シャッターの自動閉鎖によりご自身・ご家族の方などが屋外およびベランダなどに締め出されたり、手や体がはさまれたりしないよう、あらかじめ注意を呼び掛けるなど十分配慮の上でご利用ください。

締め出されてしまいますと、屋内に入ることができなくなるおそれがあります。

また、シャッターにはさまれるとケガや生命にかかわる事故になる場合があります。

注記：

- 本機能をご利用になるには、専用アプリで機能を有効に設定する必要があります。なお、あらかじめ宅外初期設定がされていないと有効にすることができません。
- お住まいの地域は、宅外初期設定時にご登録いただきました郵便番号により設定されます。
- 気象警報発令中は、タイマー予約による窓シャッターの開動作がキャンセルされます。ただし、連携接続する他社製機器（HEMS(Home Energy Management System)やスマートデバイスなど）に内蔵されるタイマー機能からの自動制御はキャンセルされません。
- ガレージシャッターは自動閉鎖に対応しません。
- 自動閉鎖の有効/無効をシャッター個別に設定することはできません。
- 停電時には、自動閉鎖が作動しません。
- ワイヤレス通信機2がインターネットから切断されているときには、自動閉鎖が作動しません。
- 自動閉鎖の動作中に戸締りに支障がある場合（例：防犯面、ペットが逃げだす等）には本機能を利用しないでください。

シャッターの自動閉鎖の動作



いちど全開します。
(半開の場合のみ)



約10秒間、
閉鎖します。



中間停止します。
(約30秒間停止)



約30秒停止した後、
再度閉鎖します。



全閉して完了です。

※ 全閉状態（換気採光状態は除く）のシャッターは、そのまま全閉状態を維持し、自動閉鎖の動作を行いません。全閉状態かどうかは専用アプリのシャッター一覧画面でアイコン表示を確認してください。

※ 自動閉鎖の途中で障害物感知やシャッター操作があった場合などには、自動閉鎖を中止します。

各種機能と設定方法～気象警報発令時の自動閉鎖～

■ 自動閉鎖の設定

- 1 設定画面の「宅外モード切替」をタップし、「OK」をタップしてください。
ログイン画面が表示されます
※「宅外モード切替」は、宅外モードの初期設定を行わないと表示されません。



- 2 宅外モードの初期設定で設定したパスワードを入力して、「ログイン」をタップしてください。

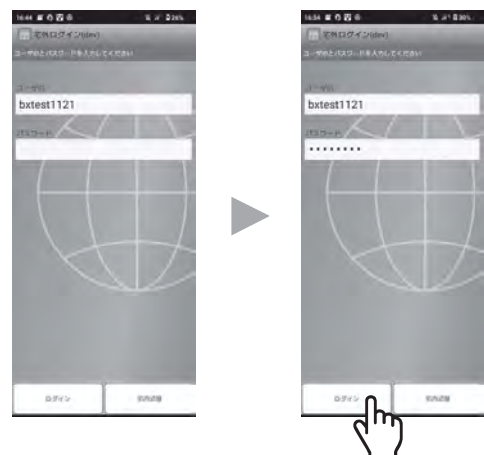

- 3 宅内モード同様に、「宅外モード」のメイン画面が表示されます。この宅外モードにおいて、メイン画面で「設定」をタップしてください。



- 4 「通知設定」をタップし、「変更」をタップしてください。

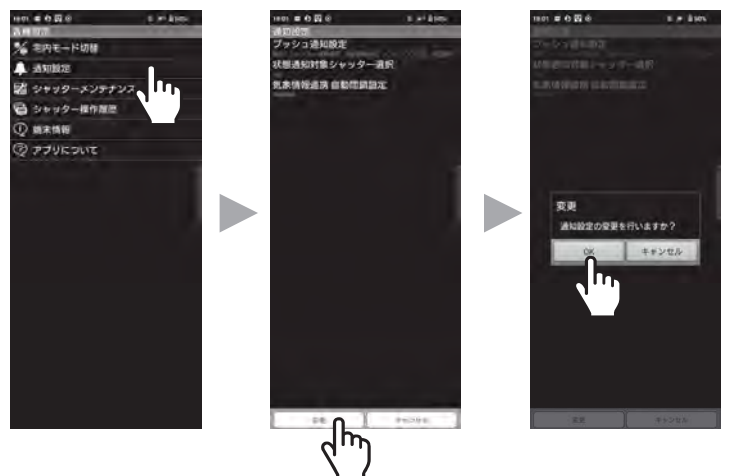

- 5 「通知設定の変更を行いますか?」が表示されますので、「OK」をタップしてください。

各種機能と設定方法～気象警報発令時の自動閉鎖～

6 「プッシュ通知設定」をタップしてください。



7 「自動閉鎖通知」をタップし、「有効」を選択して「保存」をタップしてください。
「設定の保存が完了しました」の表示が出ます。



8 ひとつ画面を戻り、「気象情報連携自動閉鎖設定」をタップし、選択したい自動閉鎖方式にチェックを入れて「保存」をタップしてください。
「設定の保存が完了しました」の表示が出ます。



注記：

- 設定を変更した際は、必ず「保存」をタップしてください。「保存」をタップしないと変更した内容が反映されません。

※「無効」を設定した場合は、自動閉鎖が行われません。

■ 自動閉鎖開始のながれ (ユーザー指示)

1 気象警報が発令されると、気象警報の通知とは別に自動閉鎖について通知されます。

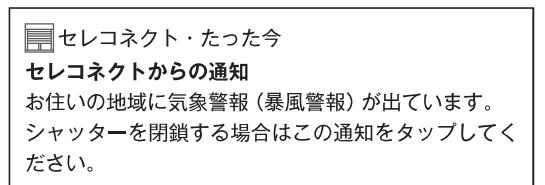

2 通知をタップすると、操作画面が表示されます。自動閉鎖をする場合は、「シャッターを閉める」ボタンをタップしてください。
閉鎖を開始したことを示す通知が表示されます。



各種機能と設定方法～気象警報発令時の自動閉鎖～

■ 自動閉鎖開始のながれ（自動閉鎖）

1 気象警報が発令されると、気象警報の通知とは別に自動閉鎖について通知されます。通知には自動閉鎖予定時刻が記載されています。
何も操作しなくても、通知に記載された予定時刻に自動閉鎖を開始します。

2 閉鎖を中止する場合、またはすぐに閉鎖を実行する場合は、通知をタップすると、操作画面が表示されます。自動閉鎖を中止する場合は、「自動閉鎖をやめる」ボタンをタップしてください。すぐに閉鎖を実行する場合は、「すぐに閉鎖する」ボタンをタップしてください。閉鎖が開始されると、閉鎖を開始したことを示す通知が表示されます。

☰ セレコネット・たった今
セレコネットからの通知
 お住いの地域に気象警報（暴風警報）が出ています。
 2023/07/01/ 18:00にシャッターの自動閉鎖が予定されています。
 閉鎖を中止する場合、またはすぐに閉鎖を実行する場合はこの通知をタップしてください。

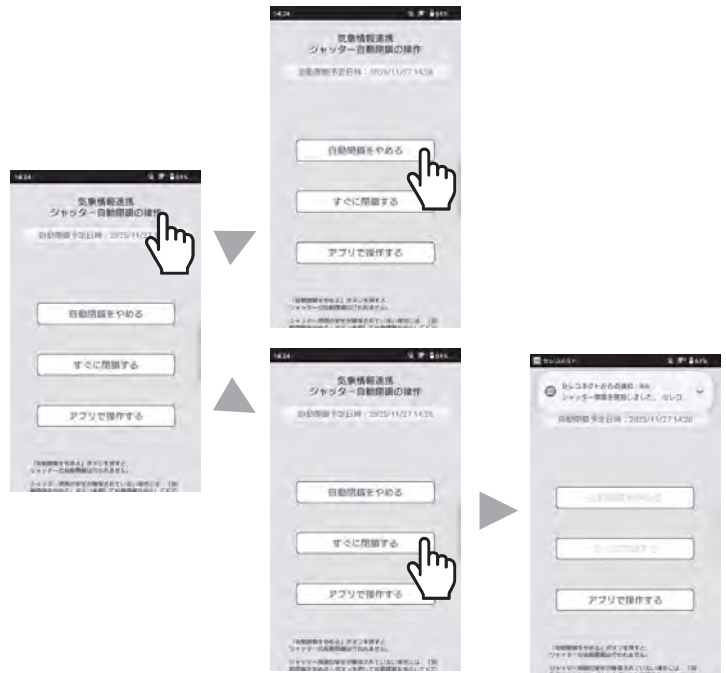

■ シャッターの状態確認（自動閉鎖を示すアイコン）

自動閉鎖が開始されると、自動閉鎖の実行を示すアイコンが専用アプリのシャッター一覧画面に表示されます。
 自動閉鎖開始後にシャッターを操作すると、操作されたシャッターのアイコンが通常時のアイコンに戻ります。

アイコン	説明	備考
	自動閉鎖中	シャッターが自動閉鎖実行中の状態
	自動閉鎖による閉状態	自動閉鎖が実行されシャッターが閉まっている状態

注記：

- シャッター状態確認は通信状況や、タイミングにより正確でない場合があります。
- シャッター状態確認で、操作結果と異なるシャッター状態が表示される場合は、シャッター状態確認の更新を試みてください。何度かシャッター状態確認の更新をして表示内容が変わらない場合は、できるだけ早くシャッターの状態を目視で確認をするようにしてください。ただし、他のご家族が操作された場合など、ご自身の操作内容と異なる状態表示がされることがあります。

各種機能と設定方法

⑦ スマートスピーカーからの操作

セレコネクト2は次のスマートスピーカーに対応しています。

Amazon製Amazon EchoなどAmazon Alexa搭載のスマートスピーカー

Google製Google HomeなどGoogleアシスタント対応のスマートスピーカー

ガレージシャッターの場合は、Google製のみに対応となります。

スマートスピーカーから操作を行いたい場合、ワイヤレス通信機2の設定を変更する必要があります。

スマートスピーカー側の設定は、別途スマートスピーカー側のアプリで行う必要があります。

■ スマートスピーカーからの操作を有効にする

- 1 宅内モードのメイン画面（シャッター一覧画面）で「設定」をタップしてください。

※宅内モードのメイン画面の背景には、家のイラストが表示されています。



- 2 「宅外設定」をタップし、「変更」をタップしてください。



- 3 「宅外設定の変更を行いますか？」が表示されますので、「OK」をタップしてください。



各種機能と設定方法～スマートスピーカーからの操作～

- 4 「スマートスピーカーからの操作」をタップして、「有効」を選択して「OK」ボタンをタップしてください。



- 5 警告が表示されますので、内容をよくお読みになり、了承いただける場合は「OK」ボタンをタップしてください。

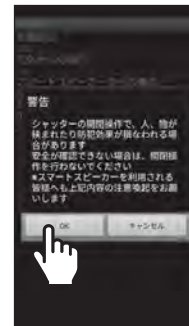

- 6 「設定の保存が完了しました」と表示されたら設定完了です。
ガレージシャッターをスマートスピーカーから操作する場合は、引き続き7以降の手順も設定してください。

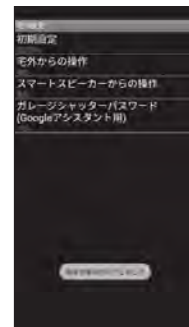

- 7 ガレージシャッターが登録されている場合には、「ガレージシャッターパスワード (Googleアシスタント用)」が表示されています。Googleアシスタントでガレージシャッターを音声操作する場合には、ガレージシャッターを操作するときに用いるパスワード (4桁の数字) の設定が必要です。



各種機能と設定方法～スマートスピーカーからの操作～

- 8 「ガレージシャッターパスワード (Googleアシスタント用)」をタップします。



- 9 設定したい任意のパスワード (4桁半角数字) を入力して「OK」をタップしてください。
(先頭が「0」であったり、4桁とも同じ数字など、設定できないパスワードがあります。)

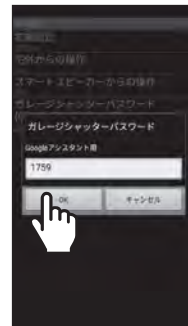

※パスワードは第三者が容易に推測されにくいパスワードに設定してください。またパスワードは適切に管理してください。

- 10 「設定の保存が完了しました」と表示されたら設定完了です。

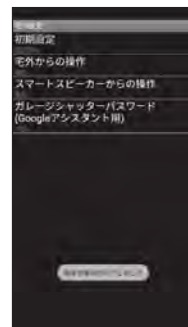

各種機能と設定方法～ガレージシャッター セレクルーズⅡの設定～

⑧ ガレージシャッター セレクルーズⅡの設定

セレクルーズⅡ（オプション）使用時の「自動閉待ち時間」と「ブザーの設定」を行います。

自動閉待ち時間：シャッターが自動降下するまでの時間（製品出荷時の設定値：30秒）

※セレクルーズⅡでの自動開閉は、自動で上昇して50秒経過し、かつ自動無線信号を受信しなくなってから設定時間経過後、自動降下を行います。

ブザー：スマートフォンからの操作による降下時およびセレクルーズⅡによる自動降下時に、セレカード受信機（シャッターケース内や開閉機に付属）から発せられるブザー（製品出荷時の設定：ブザー鳴動有効）

セレクルーズⅡとは

セレクルーズⅡは、車載用自動開閉リモコンです。車のUSBポート（差し込み口）もしくは電源ソケットに取り付けて、自動でガレージシャッターを開閉する製品です。

セレクルーズⅡのご使用方法については、セレクルーズⅡ同梱の取扱説明書をご参照ください。

- 1 宅内モードのメイン画面（シャッター一覧画面）で「設定」をタップしてください。
※宅内モードのメイン画面の背景には、家のイラストが表示されています。

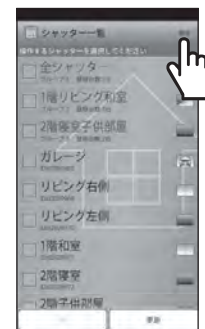

- 2 「ガレージシャッター設定」をタップし、「変更」ボタンをタップした後、「OK」ボタンをタップしてください。

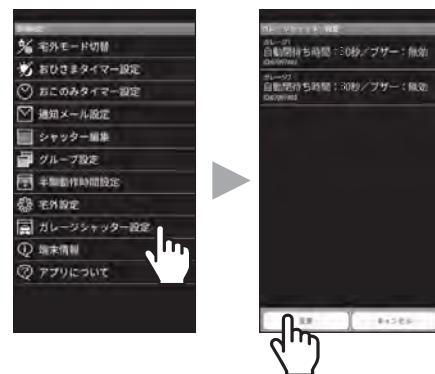

- 3 設定変更したいシャッターをタップしてください。



各種機能と設定方法～ガレージシャッター セレクルーズⅡの設定～

- 4 「自動閉待ち時間」をタップしてください。自動閉待ち時間の選択画面（上下にスクロールできます）から設定したい秒数を選択し、「OK」をタップします。



- 5 ブザー設定のチェックボックスにて、チェック（鳴動）、空欄（非鳴動）を選択してください。
IOSの場合は、【有効／無効】を選択してください。



- 6 「自動閉待ち時間」「ブザー設定」の設定変更を行ったら「保存」ボタンをタップします。

ガレージシャッターへの遠隔監視カメラ等の設置・使用について

- シャッターが見えないところから開閉操作を行う場合は、人・物などがはさまる、動き出したシャッターに驚いて転倒する等、おもわぬ事故につながるおそれや、防犯効果の低下につながるおそれがあることをご理解いただいた上で操作してください。
- 特に、ガレージシャッターについて、シャッターが見えない場所から開閉操作する場合には、事故防止のためにも遠隔監視カメラ（社外品・お客様用意）等、シャッター近傍や周囲の状況を把握しながら開閉操作ができるようにする設備・機器を設置して、使用することを推奨します。
- 遠隔監視カメラ（社外品・お客様用意）の設置のし方は、少なくとも全閉状態のシャッター最下端部の幅方向全体を見渡すことができるように遠隔監視カメラを設置するようにしてください。カメラ映像に全体がおさまらない場合や見えない部分が発生する場合には、カメラの設置位置を変えるか複数台のカメラを設置してシャッターの幅方向全体を安全確認できるようにしてください。

各種機能と設定方法

⑨ シャッター状態通知（プッシュ通知）

シャッター状態通知（プッシュ通知）を設定することで、シャッターが開閉動作した際にシャッターの状態を、スマートフォンの画面に通知することができます。



プッシュ通知をおこなうには、事前に宅外モードの初期設定（14・15ページ参照）の設定が必要です。

※通知の表示のされ方はスマートフォンの機種やスマートフォンの設定等によって異なります。

（スマートフォンがロックされているときなど、通知が許可されていないタイミングでは通知がキャンセルされることもあります）

【シャッター状態通知】

- ・シャッターが開閉動作した際のシャッターの状態を通知します。
- ・シャッターが障害物を感知したことを通知します。

セレコネット・たった今
セレコネットからの通知
ガレージ1が開きました
2020-10-01 10:00:00

セレコネット・たった今
セレコネットからの通知
ガレージ1閉じました
2020-10-01 10:00:00

セレコネット・たった今
セレコネットからの通知
ガレージ1で障害物を感知しました
2020-10-01 10:00:00

セレクルーズⅡ（オプション）をお使いのガレージシャッターの状態通知では、セレクルーズⅡの自動信号をガレージシャッターが受け入れない時（手動操作優先モード）は通知文に『（自動モード無効中）』が付加されます。

セレコネット・たった今
セレコネットからの通知
（自動モード無効中）ガレージ1が開きました
2020-10-01 10:00:00

※障害物感知が通知されたときは、障害物を取り除き、当該シャッターを停止ボタン操作などで一旦操作すると、障害物感知状態が解除され、更新されたシャッター状態を再度プッシュ通知されます。

各種機能と設定方法～シャッター状態通知（プッシュ通知）～

【気象警報通知】

お住いの地域に気象警報が発令／解除された場合に通知します。

気象警報通知を有効にすると、お住まいの地域に気象警報が発令/解除された際にスマートフォンの画面に通知されます。（通知される気象警報は風・雨に関する気象警報のみ）



通知される気象警報の種類
暴風特別警報
大雨特別警報
暴風雪特別警報
暴風警報
大雨警報
暴風雪警報

- ・ プッシュ通知をおこなうには、事前に宅外モードの初期設定が必要です。
- ・ お住まいの地域は、宅外モード初期設定で登録する郵便番号（15ページ参照）で判断しています。そのため、宅外モード初期設定で登録する郵便番号は、お住いの地域の郵便番号である必要があります。

☰ セレコネクト・たった今

セレコネクトからの通知

お住まいの地域に気象警報が出ています。[風・雨]

栃木県小山市

【暴風警報】

2020-10-01 10:00:00

【メンテナンス通知】

『窓シャッター マドマスターシリーズ、ブライユBモデルの場合』

- ・ シャッターのメンテナンス時期を経過年数で通知します。

☰ セレコネクト・たった今

セレコネクトからの通知

長年ご愛用いただきありがとうございます。
リビング右側のご利用年数が10年を経過しました

点検や消耗部品の交換をご検討ください

2020-10-01 10:00:00

『ガレージシャッターの場合』

- ・ シャッターのメンテナンス時期を開閉回数で通知します。

☰ セレコネクト・たった今

セレコネクトからの通知

長年ご愛用いただきありがとうございます。
ガレージシャッターのご利用回数が5,000回開閉をこえました

点検や消耗部品の交換をご検討ください

2020-10-01 10:00:00

各種機能と設定方法～シャッター状態通知（プッシュ通知）～

【防犯通知】

『窓シャッター マドマスターシリーズの「スタンダードモデル」「パンチングモデル」の場合』

- ・ 電動操作以外で、全閉時に外部から無理にシャッターを開けようとした場合に通知されます。

📧 セレコネクト・たった今

セレコネクトからの通知

窓シャッターに異常な開操作が行われました

窓シャッターをご確認ください

2020-10-01 10:00:00

『ガレージシャッターの場合』

- ・ 一定時間シャッターが開いた状態になっている場合、閉め忘れを通知します。

📧 セレコネクト・たった今

セレコネクトからの通知

ガレージシャッターが一定時間開いています

ガレージシャッターをご確認ください

2020-10-01 10:00:00

※以下の機種では防犯通知はされません。

- ・ 窓シャッターマドマスターシリーズの「換気・採光モデル」「マドマスターソラル」
- ・ 「ブレイユBモデル」

■ 各種プッシュ通知の設定方法

1 設定画面の「宅外モード切替」をタップし、「OK」をタップしてください。ログイン画面が表示されます。

※「宅外モード切替」は、宅外モードの初期設定を行わないと表示されません。



2 宅外モードの初期設定で設定したパスワードを入力して、「ログイン」をタップしてください。

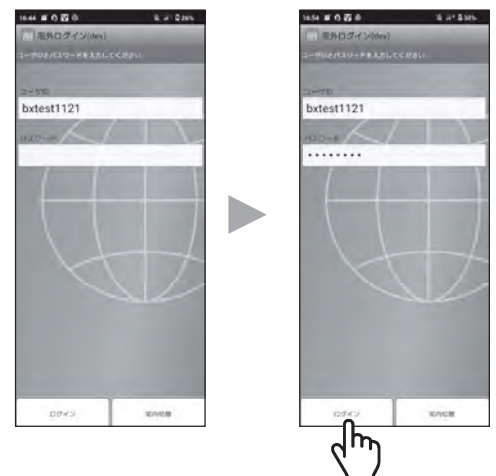

各種機能と設定方法～シャッター状態通知（プッシュ通知）～

- 3** 宅内モード同様に、「宅外モード」のメイン画面が表示されます。この宅外モードにおいて、メイン画面で「設定」をタップしてください。
※宅外モードのメイン画面の背景には、地球のイラストが表示されます。



- 4** 「通知設定」をタップし、「変更」をタップしてください。

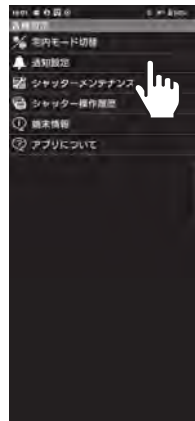

- 5** 「通知設定の変更を行いますか？」が表示されますので、「OK」をタップしてください。

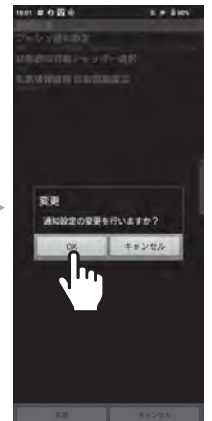

- 6** 「プッシュ通知設定」をタップしてください。



- 7** 通知設定したい項目をタップし、「有効」を選択して「保存」をタップしてください。
「設定の保存が完了しました」の表示が出ます。

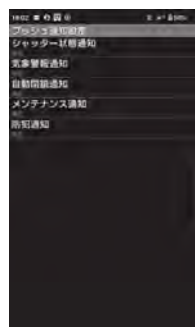

各種機能と設定方法～シャッター状態通知（プッシュ通知）～

8 ひとつ画面を戻り、「状態通知シャッター選択」をタップし、プッシュ通知したいシャッターにチェックを入れて「保存」をタップしてください。「設定の保存が完了しました」の表示が出ます。

注記：

- 設定を変更した際は、必ず「保存」をタップしてください。「保存」をタップしないと変更した内容が反映されません。

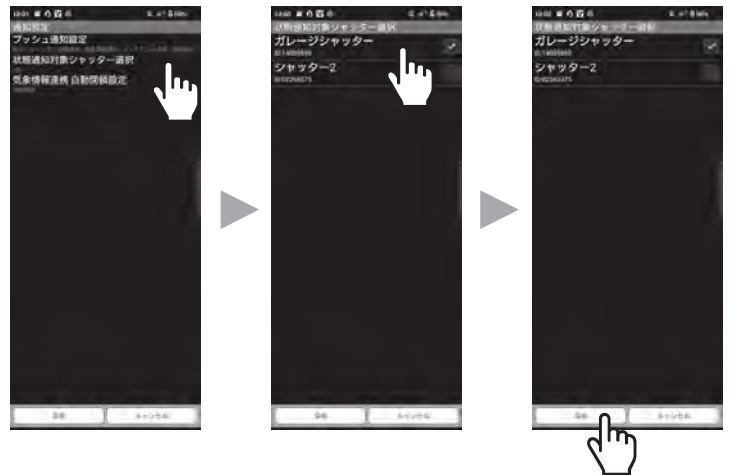

- プッシュ通知はスマートフォンのOSの機能を用いるため、セレクトアプリ使用時以外にも通知されます。
- 通信環境やスマートフォンの動作状況により、プッシュ通知が遅れる場合があります。また、ラジオ電波のような同時配信とは異なりスマートフォン1台毎の通信でプッシュ通知されるため、同じ通信環境下でもスマートフォン毎に異なるタイミングで通知されることがあります。スマートフォンの電源OFF時や圏外の時など通信できないときは、プッシュ通知がタイムアップによりキャンセルされることがあります。
- プッシュ通知のされ方は、スマートフォンの機種やOSの設定により異なります。なお、スマートフォンのOSの設定でプッシュ通知を許可しない設定をしている場合は、セレクトアプリ上で通知する設定にしても、プッシュ通知されません。（一般的に初期設定状態では、スマートフォンがロック時以外のプッシュ通知は許可されている機種が多くあります。）

- OS側で設定されるプッシュ通知の主要な設定内容：

通知自体の許可/非許可、 ロック時の通知/非通知と内容の表示/非表示、
通知音の有無、 バイブレーションの有無、 表示位置など

【iOS】

ホーム画面⇒「設定」⇒「通知」⇒「セレクト」または
ホーム画面⇒「設定」⇒「セレクト」⇒「通知」で、設定画面が開きます。

【Android OS】（一般的な場合。バージョンにより項目名が異なる場合もあります）

ホーム画面⇒「設定」⇒「通知とステータスバー」⇒「通知管理」⇒「セレクト」または
ホーム画面⇒「設定」⇒「アプリ」⇒「セレクト」⇒「通知」で、設定画面が開きます。

シャッターのメンテナンス機能と操作履歴

設定画面の「シャッターメンテナンス」から、シャッター毎に下記の情報を確認・変更できます。

- ・開閉回数 (※1)
- ・設置年月日 (※2)
- ・経過年数
- ・設置年月日変更 (※3)
- ・開閉回数変更 (※3)
- ・メンテナンス履歴

※1 開閉回数は目安になります。

※2 設置年月日は、ワイヤレス通信機2の設定が完了した年月日がデフォルトで設定されます。

※3 設置年月日変更、開閉回数変更は宅内モード時のみ変更が可能です。

① 開閉回数、設置年月日、経過年数の確認

1 宅内モードのメイン画面（シャッター一覧画面）で「設定」をタップしてください。

※宅内モードのメイン画面の背景には、家のイラストが表示されています。



2 「シャッターメンテナンス」をタップしてください。



3 確認したいシャッターをタップしてください。

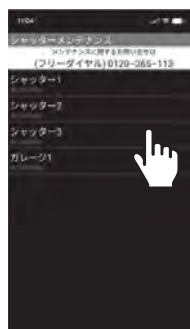

シャッターのメンテナンス機能と操作履歴～開閉回数、設置年月日、経過年数の確認～

- 4 「開閉回数」「設置年月日」「経過年数」を確認してください。

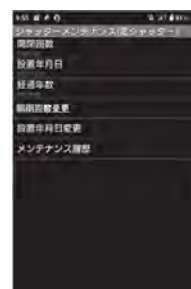

シャッターのメンテナンス機能と操作履歴

② 設置年月日の変更

セレクト2やシャッターを後付けした際に、設定されている設置年月日との乖離が起きた時など、任意で設置年月日を変更することができます。
(宅内モードの時のみ設定可能です。)

1 宅内モードのメイン画面（シャッター一覧画面）で「設定」をタップしてください。

※宅内モードのメイン画面の背景には、家のイラストが表示されています。

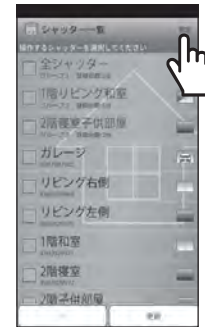

2 「シャッターメンテナンス」をタップしてください。



3 設置年月日を変更したいシャッターをタップしてください。

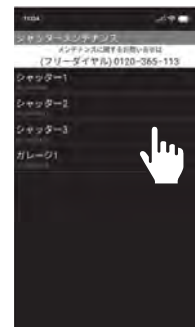

シャッターのメンテナンス機能と操作履歴～設置年月日の変更～

4 「設置年月日変更」をタップしてください。

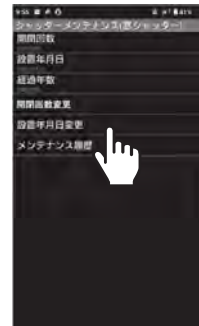

5 確認内容が表示されますので、問題がなければ「OK」をタップしてください。

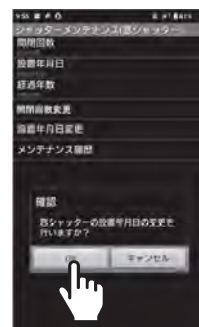

6 設置年月日を入力し「保存」をタップしてください。
「設定の保存が完了しました」と表示されたら変更完了になります。

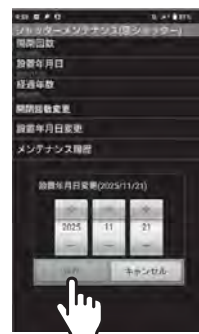

シャッターのメンテナンス機能と操作履歴

③ 開閉回数の変更

セレクト2を後付けした際に、実際の開閉回数との乖離が起きた時など、任意で開閉回数を変更することができます。

(宅内モードの時のみ設定可能です。)

1 宅内モードのメイン画面 (シャッター一覧画面) で「設定」をタップしてください。

※宅内モードのメイン画面の背景には、家のイラストが表示されています。

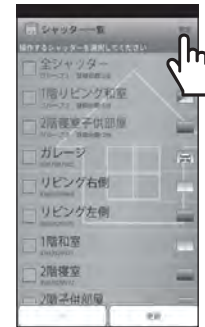

2 「シャッターメンテナンス」をタップしてください。



3 開閉回数を変更したいシャッターをタップしてください。

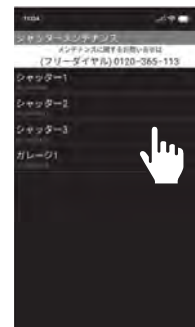

シャッターのメンテナンス機能と操作履歴～開閉回数の変更～

4 「開閉回数変更」をタップしてください。

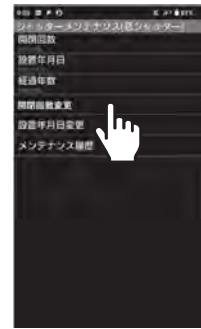

5 確認内容が表示されますので、問題がなければ「OK」をタップしてください。

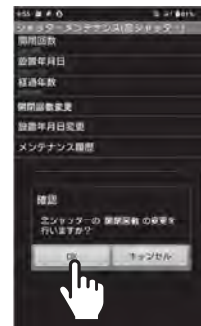

6 開閉回数を入力し「保存」をタップしてください。
「設定の保存が完了しました」と表示されたら変更完了になります。



シャッターのメンテナンス機能と操作履歴

④ メンテナンス履歴の確認

1 宅内モードのメイン画面（シャッター一覧画面）で「設定」をタップしてください。
※宅内モードのメイン画面の背景には、家のイラストが表示されています。

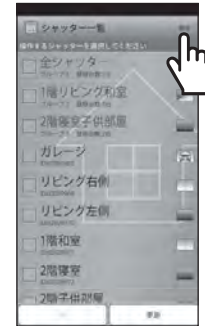

2 「シャッターメンテナンス」をタップしてください。

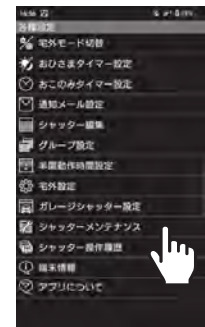

3 メンテナンス履歴を確認したいシャッターをタップしてください。

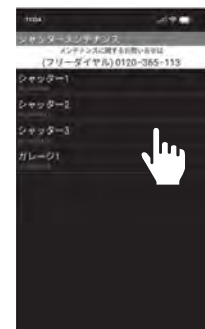

4 「メンテナンス履歴」をタップしてください。メンテナンス履歴の確認ができます。

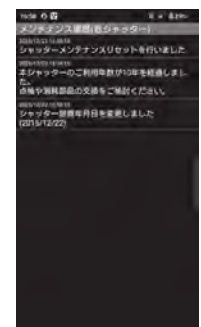
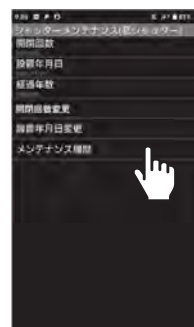

シャッターのメンテナンス機能と操作履歴

⑤ メンテナンスアナウンス

規定の開閉回数、設置年月日到達時に、下記の「シャッターメンテナンス」項目と項目内の窓シャッター、ガレージシャッターに対してメンテナンス喚起アイコンを表示します。アイコン表示のあるシャッターをタップするとアナウンス内容が表示されます。

●メンテナンス喚起アイコンの表示タイミング

窓シャッター：10年経過時とその後5年毎に表示
ガレージシャッター：5,000開閉毎に表示

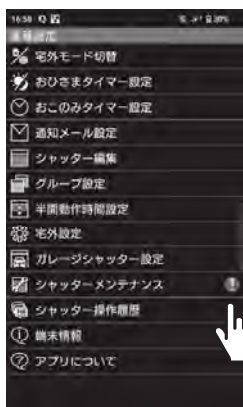

●メンテナンスアナウンスのリセット

【機能説明】

メンテナンスアナウンスと注意喚起アイコンが表示されている際、表示の削除を行うことができます。(回数や年数はリセットされません。)

シャッター選択画面では「全表示リセット」をタップし一括リセット、

シャッターメンテナンス画面では「表示リセット」をタップし個別リセットが行えます。

【用途】

ユーザーがシャッターのメンテナンスや確認を行い、確認完了後に、メンテナンスリセットを行います。

メンテナンスリセットが行われると、アプリ内のメンテナンスアナウンスと注意喚起アイコンの表示が削除されます。

シャッターのメンテナンス機能と操作履歴～メンテナンスアナウンス～

■一括リセットの方法

1 シャッターメンテナンスのシャッター選択画面で、「全表示リセット」をタップします。



2 「OK」をタップしてください。

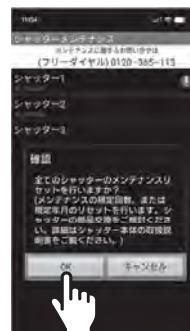

■個別リセットの方法

1 シャッターメンテナンスのシャッター選択画面で、メンテナンスリセットを行いたいシャッターをタップします。

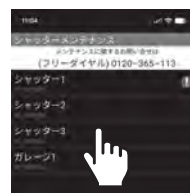

2 シャッターメンテナンス画面の「表示リセット」をタップしてください。



3 「OK」をタップしてください。

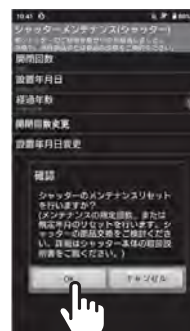

シャッターのメンテナンス機能と操作履歴

⑥ お知らせ履歴

規定の開閉回数、設置年月日到達時、1ヶ月以上無操作時に、アプリ上にアナウンスを表示します。また、ホーム画面にお知らせ欄*を設け、下記内容の過去のお知らせ履歴を確認できます。

- ・ 窓シャッター経過年数
- ・ ガレージシャッター経過年数
- ・ 1ヶ月以上無操作

※お知らせ欄は宅外登録している場合のみ表示されます。

- ・ 未読のお知らせがある場合、アイコンの左上に赤いマークが表示されます。
- ・ お知らせ欄の未読内容は太字で表示されます。

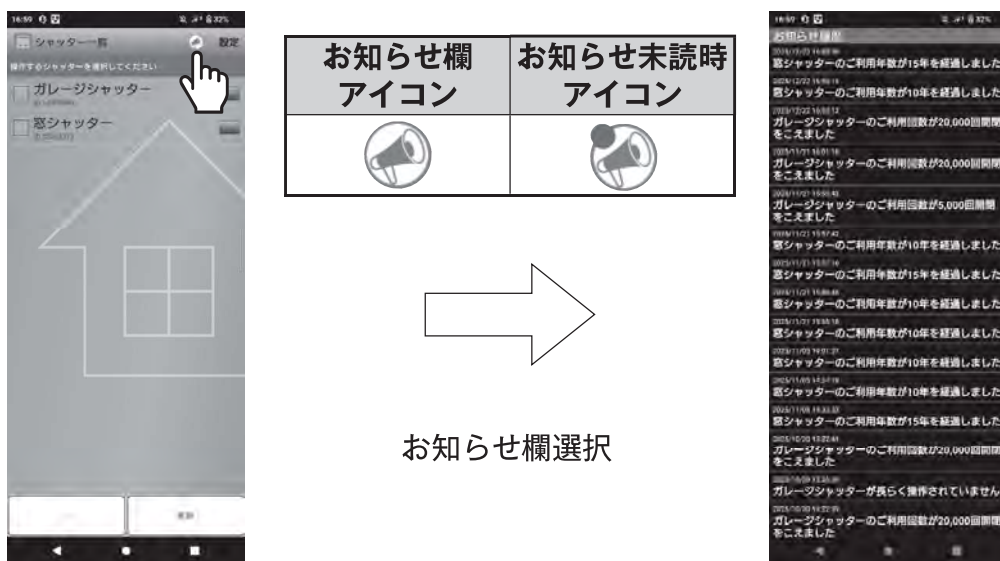

⑦ 1ヶ月以上無操作時アイコン表示

1ヶ月以上シャッター操作が無かった場合、翌月に1ヶ月無操作アイコンが、ホーム画面に表示されます。シャッターを開または閉動作させることで、アイコンが消えます。

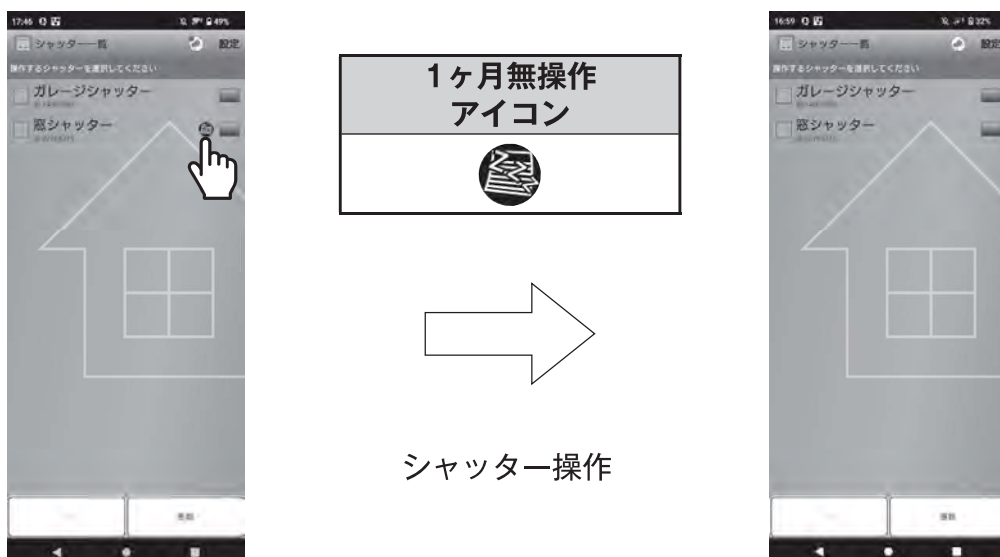

シャッターのメンテナンス機能と操作履歴

⑧ シャッター操作履歴

宅内・宅外モードから各シャッターの操作履歴を確認することができます。
シャッター1台ごとに最新50件まで表示され、古い履歴は上書きされます。

【表示内容一覧】

区分	内容	表示可能商品	
		窓シャッター	ガレージシャッター
操作内容	開操作	○	○
	停止操作	○	○
	閉操作	○	○
操作方法	セレコネクトアプリ (自端末・他端末/宅内・宅外)	○	○
	リモコン	○	○
	セレクルーズ	×	○
	おこのみ/おひさまタイマー	○	×
	エコネットコントローラー	○	×
	スマートスピーカー	○	○
	気象情報連携	○	×
異常状態	障害物感知	○	○
	異常開操作	○	×

シャッターのメンテナンス機能と操作履歴～シャッター操作履歴～

1 宅内か宅外モードでアプリを起動します。



2 「設定」をタップします。



3 「シャッター操作履歴」をタップします。



4 操作履歴を確認したいシャッターをタップします。



ユーザID、パスワードを忘れてしまった場合

宅外モードの初期設定で登録したユーザID、パスワードを忘れてしまった場合、お手数ですが再登録をお願いします。

注記

- 問い合わせによるユーザID、パスワードの確認はできません。
- 再登録を行った場合、古いユーザID、パスワードは使用できません。
- 複数のスマートフォン端末で使用されている場合、全てのスマートフォン端末で宅内モード起動→新しいユーザID、パスワードによる宅外モードログインが必要です。

1 宅内モードのメイン画面（シャッター一覧画面）で「設定」をタップしてください。

※宅内モードのメイン画面の背景には、家のイラストが表示されています。

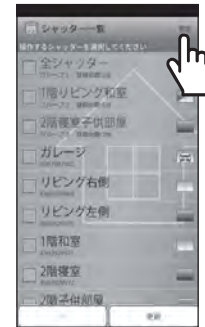

2 「宅外設定」をタップし、「変更」をタップしてください。

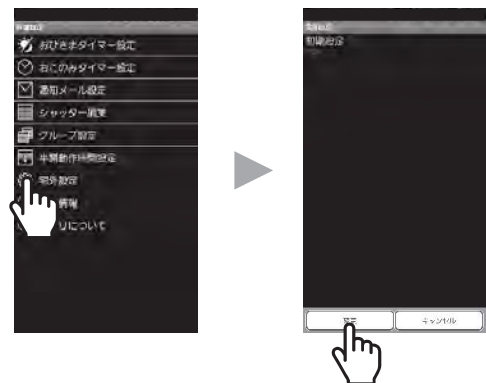

3 「宅外設定の変更を行いますか？」が表示されますので、「OK」をタップしてください。

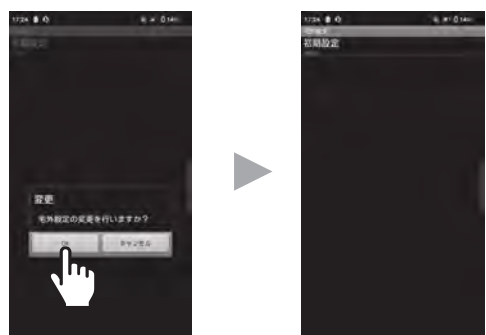

4 「初期設定」をタップして、「OK」ボタンをタップしてください。ユーザ登録ページに移りますので、14ページ「宅外モードの初期設定」同様にユーザ登録を行ってください。



各種設定のリセット

リセット操作を行うと、タイマー設定やシャッター名称、宅外設定等がリセットされます。
(シャッターの登録自体はリセットされません)

次の場合は、ワイヤレス通信機2のリセット操作を行ってください。

- ・ 住宅を退去される場合
- ・ 中古物件に入居される場合
- ・ 全ての設定をリセットしたい場合

注記：

- 前の入居者の宅外設定が残っていると、前の入居者が宅外から操作できてしまう場合があるため、必ずリセット操作を行ってください。

- 1** ワイヤレス通信機2に①ACアダプタを接続し、③PRGボタンを押したまま②電源スイッチを「ON」にしてください。
- 2** ②電源スイッチを「ON」した後も、③PRGボタンを押し続けてください。
- 3** ③PRGボタンを3秒以上押し続けると、④SIGランプがオレンジ色と緑色の交互に点滅し、リセット操作完了です。PRGボタンを離してください。

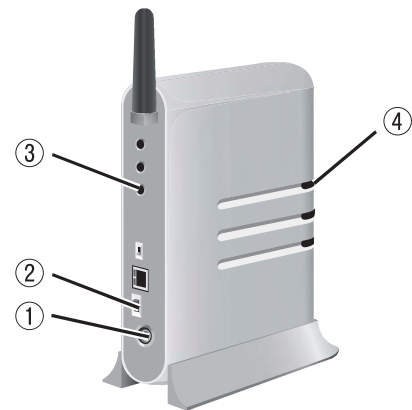

登録されたシャッターの初期化

ワイヤレス通信機2を廃棄する場合や登録されているシャッターを削除する場合は、初期化を行ってワイヤレス通信機2のシャッター登録を削除してください。

注記：

- 初期化を行うと、シャッター登録含む全ての設定が初期化されます。シャッター操作が行えなくなるため、ご注意ください。

- 1** ワイヤレス通信機2に①ACアダプタを接続し、③PRGボタンと⑤SETボタンの両方を押したまま②電源スイッチを「ON」にしてください。
- 2** 電源スイッチ②を「ON」した後も、③PRGボタンと⑤SETボタンを押し続けてください。
- 3** ③PRGボタンと⑤SETボタンを3秒以上押し続けると、④SIGランプが赤色と緑色の交互に点滅し、初期化完了です。③PRGボタンと⑤SETボタンを離してください。

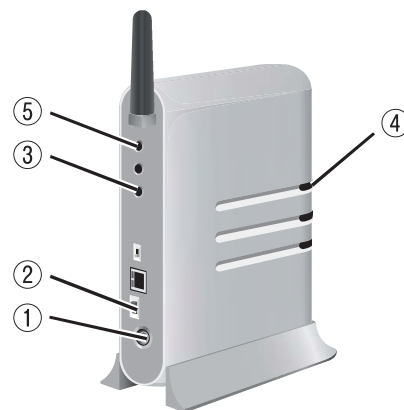

シャッターの追加登録方法

増設したシャッターをセレクト2および専用アプリでご使用いただくには、ワイヤレス通信機2への登録が必要です。

以下の手順で登録してください。

- ・ 新規ご購入時、ワイヤレス通信機2とシャッターは既に登録されています。
- ・ 追加でシャッターを購入された場合のみ、以下の登録を行ってください。
- ・ 登録する場合は、シャッター1台につき1台のワイヤレス押しボタンスイッチのみ登録してください。シャッター1台につき、複数台のワイヤレス押しボタンスイッチ（リモコン含む）を絶対に登録しないでください。

1 登録したいシャッターのワイヤレス押しボタンスイッチ*をご用意ください。

2 ワイヤレス通信機2 ①にACアダプタを接続し、電源スイッチ②を「ON」にしてください。

3 SETボタン③を3回押してください。SIGランプ④が赤色に点滅します。

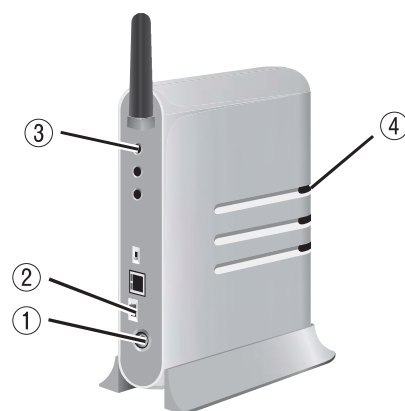

4 登録したいシャッターのワイヤレス押しボタンスイッチ*の「とまる」ボタン⑤を1回押してください。SIGランプが3秒間点灯した後、点滅に戻ります。

1分間、ワイヤレス押しボタンスイッチ*から信号がない場合、SIGランプ④が消灯し登録が終了します。

5 続けて他のシャッターを登録する場合は、SIGランプ④が点滅状態であることを確認し、登録したいシャッターのワイヤレス押しボタンスイッチ*の「とまる」ボタン⑤を押してください。

以上の操作を繰り返し、登録したい全てのシャッターを登録してください。

専用アプリにはシャッターを登録した順番で表示されます。順番の並べ替えは27ページをご参照ください。

6 登録後、SETボタン③を1回押して登録を終了してください。SIGランプ④が消灯します。

7 アプリを立ち上げ、追加登録したシャッターが表示され操作できることを確認してください。

※ワイヤレス押しボタンスイッチの代わりにリモコンでも可能です。

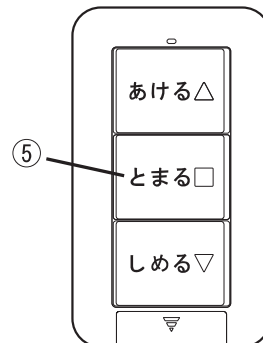

壁掛けホルダーの取付け

壁掛けホルダーを取り付けると、ワイヤレス通信機2を壁に設置することができます。

1 壁掛けホルダーを下記の方法で、壁に取り付けてください。

注記：

- 壁掛けホルダーの刻印の矢印を上方向にして取り付けてください。

①木下地、合板に取り付ける場合

付属の木ねじ2本で固定してください。

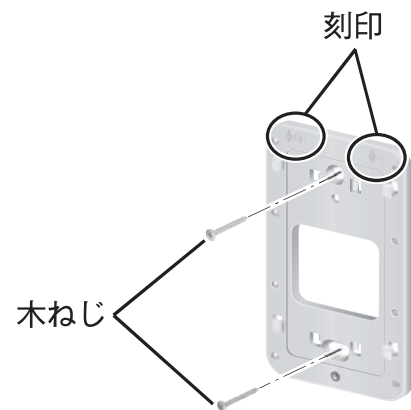

②石膏ボード下地に取り付ける場合

付属の石膏ボード用釘8本を、斜めに打ち込み固定してください。

※打ち込んだら、アクリル棒で最後まで押し込んでください。

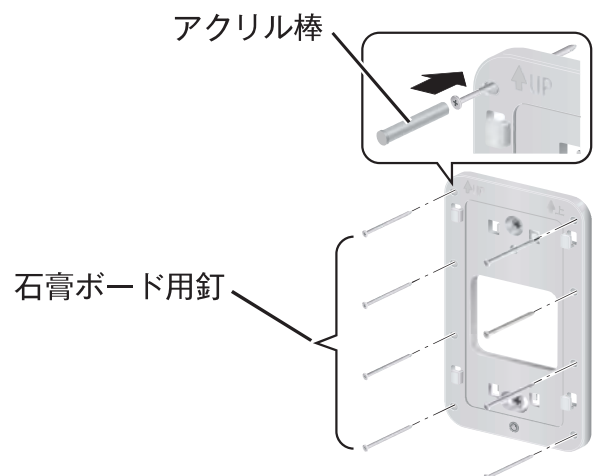

2 ワイヤレス通信機2の取付穴を、壁掛けホルダーの取付フックに差し込んで、取り付けてください。

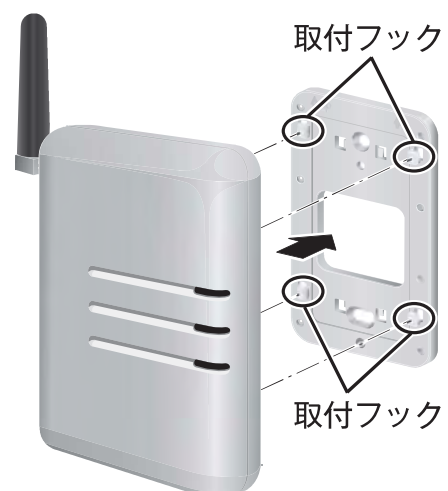

仕様

本製品の主な仕様

電圧 (ACアダプタ)	入力：AC100V 50/60Hz 出力：DC6V 1A	
消費電力	約3W	
有線LANポート	10BASE-T 100BASE-TX (RJ45モジュラジャック) (全/半二重・オートネゴシエーション)	
特定小電力無線	使用周波数	429MHz帯 426MHz (受信のみ)
	送信電力	10mW以下
	実用到達距離	10～50m
無線LAN	使用周波数	2.4GHz帯
	サポート規格	IEEE802.11b/g/n
	伝送速度	IEEE802.11b：11Mbps IEEE802.11g：54Mbps IEEE802.11n：72Mbps
適合規格	ECONET Lite Ver1.10	
登録可能な送信機の台数	最大32台	
使用温度範囲	0℃～40℃	
使用湿度範囲	90% RH以下 (結露および氷結のなきこと)	

その他

機器ID	ワイヤレス通信機2側面ラベルに記載
管理番号	
SSID	
KEY	

故障かなとおもったら

症状	チェック項目	処理
アプリが起動しない	スマートフォンのWi-FiがOFFになっていませんか？	スマートフォンのWi-FiをONにして、ワイヤレス通信機2が接続されている無線LANルーターと接続してください。
	ワイヤレス通信機2の電源がOFFになっていませんか？	ワイヤレス通信機2の電源をONにしてください。
	別のスマートフォンがアプリを起動していませんか？	別のスマートフォンのアプリを終了してください。宅内モードの場合、同時に複数のスマートフォンでは操作できません。短時間にアプリの起動を繰り返すと、一時的にアプリの起動できなくなることがあります。少し時間をおいてアプリの起動を行ってください。
	ワイヤレス通信機2と無線LANルーターの接続は完了していますか？	【有線接続の場合】 （11ページ参照） COMランプが緑色に点灯していることを確認してください。消灯していたり、緑色に点滅している場合、無線LANルーターとの接続が完了していません。ワイヤレス通信機2と無線LANルーターの電源を切り、無線LANルーターの電源を入れて、起動した後にワイヤレス通信機2の電源を入れてください。 【Wi-Fi接続の場合】 （12ページ参照） COMランプがオレンジ色に点灯していることを確認してください。消灯していたり、オレンジ色に点滅している場合、無線LANルーターとの接続が完了していません。再度、WPS接続を行ってください。
	ワイヤレス通信機2の通信切替スイッチは正しく設定されていますか？	ワイヤレス通信機2と無線LANルーターとの接続に関して、下記に記載する条件に合わせて切替スイッチを設定してください。 LANケーブルで接続する場合：「有線LAN」 Wi-Fiで接続する場合：「Wi-Fi」
	ワイヤレス通信機2の電源スイッチがOFFになっていませんか？	ワイヤレス通信機2の電源スイッチをONにしてください。
	ワイヤレス通信機2と無線LANルーターが正常に通信できていない可能性があります。	【有線接続の場合】 （11ページ参照） LANケーブルの抜き差しやワイヤレス通信機2の電源スイッチを一度OFFにして、再度ONにしてください。 【Wi-Fi接続の場合】 （12ページ参照） ワイヤレス通信機2のWi-Fiランプが点灯していることを確認してください。点灯していない場合、WPSの接続設定を行ってください。

故障かなとおもったら

症状	チェック項目	処理
シャッターが動かない	シャッターの元電源が切れていませんか？	シャッターの元電源を入れてください。
	シャッターが凍結していませんか？	シャッターの凍結を排除してから操作してください。
スマートフォンから操作してもすぐにシャッターが動かない	複数のシャッターを一斉操作、もしくはグループ操作していませんか？	一斉操作、グループ操作をした場合は、各シャッターは3～4秒ごとに順次作動します。しばらくお待ちください。 すぐに停止させたい場合は、ワイヤレススイッチなどの送信機で停止ボタンを押して停止させてください。
タイマーで動かない	ワイヤレス通信機2の電源がOFFになっていませんか？	ワイヤレス通信機2の電源をONにしてください。
	タイマーの設定は正しく行えていますか？	各種タイマーの設定内容を確認してください。 【おひさまタイマーの場合】 <ul style="list-style-type: none"> 日の出、日の入りいずれかが「有効」であること 繰り返しに曜日が正しく設定されていること 対象シャッターに、タイマー設定したいシャッターが選択されていること 【おこのみタイマーの場合】 <ul style="list-style-type: none"> 設定したタイマーが有効になっていること 繰り返しに曜日が正しく設定されていること 対象シャッターに、タイマー設定したいシャッターが選択されていること
	ワイヤレス通信機2の内部時刻がずれていませんか？（ワイヤレス通信機2の電源OFF時は、時刻が変化しません）	アプリを起動するか、ワイヤレス通信機2をインターネット回線に接続された無線LANルーターに接続してください。ワイヤレス通信機2の内部時刻が補正されます。
	スマートフォンの内部時刻がずれていませんか？（ワイヤレス通信機2の内部時刻は、スマートフォンの内部時刻に同期します）	スマートフォンの内部時刻のずれを直した後、アプリを起動してください。
	シャッターの状態表示（アイコン）はどの状態ですか。	<ul style="list-style-type: none"> 半開（上昇）は、日の出時刻またはタイマー設定時刻に開状態だった場合、動作しません。 半開（降下）は、日の入り時刻または設定時刻に閉状態だった場合、動作しません。

故障かなとおもったら

症状	チェック項目	処理
通信不良のアイコンが出ている、もしくはワイヤレス通信機2のLED表示灯(SIG)がオレンジ色に点灯している	ワイヤレス通信機2とシャッターの間で通信不良が発生しています。	もう1度スマートフォンから操作してください。また、アンテナがワイヤレス通信機2に接続されているか確認してください。ワイヤレス通信機2の設置場所が、「ご使用上の注意」(1~4ページ)に記載された場所に該当しないか確認してください。該当する場合は設置場所を変えてください。
HEMSコントローラから操作できない	ワイヤレス通信機2の電源がOFFになっていませんか？	ワイヤレス通信機2の電源をONにしてください。
	ワイヤレス通信機2と無線LANルーターの接続は完了していますか？	【有線接続の場合】 (11ページ参照) COMランプが緑色に点灯していることを確認してください。消灯していたり、緑色に点滅している場合、無線LANルーターとの接続が完了していません。 ワイヤレス通信機2と無線LANルーターの電源を切り、無線LANルーターの電源を入れて、起動した後にワイヤレス通信機2の電源を入れてください。 【Wi-Fi接続の場合】 (12ページ参照) COMランプがオレンジ色に点灯していることを確認してください。消灯していたり、オレンジ色に点滅している場合、無線LANルーターとの接続が完了していません。 再度、WPS接続を行ってください。
	ワイヤレス通信機2と無線LANルーターが正常に通信できていない可能性があります。	【有線接続の場合】 (11ページ参照) LANケーブルの抜き差しやワイヤレス通信機2の電源スイッチを一度OFFにして、再度ONにしてください。 【Wi-Fi接続の場合】 (12ページ参照) ワイヤレス通信機2のWi-Fiランプが点灯していることを確認してください。点灯していない場合、WPSの接続設定を行ってください。
	操作をしようとしているのはガレージシャッターではないですか？	ガレージシャッターはHEMS対応ではありません。
アプリまたはHEMS画面上の表示と、実際のシャッターの状態が異なる	ワイヤレス通信機2とシャッター間の通信が失敗した可能性があります。	ワイヤレススイッチでシャッターを操作して、状態が変化することを確認してください。
シャッター異常がアプリまたはHEMS画面に表示される	シャッターの障害物感知装置が作動したか、モーターのサーマルプロテクタ等の保護機能が作動しました。	異常表示されたシャッターを確認してください。シャッターの下にももの等がある場合は移動させてください。

故障かなとおもったら

症状	チェック項目	処理
操作をしていないのに勝手にシャッターが動く	開閉タイマーが有効になっていませんか？	開閉タイマーの状況を確認してください。(35ページ~39ページ参照)
	ご家族が別の場所(宅外)から操作していませんか？	操作の状況を確認してください。
宅外モードにログインできない	パスワード入力の際、5回以上入力を間違いませんか？	パスワードの入力を5回連続で間違えてしまうとログインできなくなってしまいます。この場合は、宅外設定の初期設定にて新しいIDとパスワードを登録してください。(14、15ページ参照) 初期設定を行うと、以前使用していたIDとパスワードは抹消されます。
タイマー設定しているシャッターの開閉時間が勝手に変わってしまう	おひさまタイマーをお使いではないですか？	おひさまタイマーの場合、お客様が設定した郵便番号より地域を特定し、自動で日の出、日の入り時刻が変わります。開閉時間を固定しておきたい場合は、おこのみタイマーをお使いください。(35ページ~39ページ参照)
シャッター状態通知(プッシュ通知)を有効にしているが、スマートフォンに通知がこない	お使いのスマートフォンの通知設定は有効になっていますか？	お使いのスマートフォンからセレクトコネクタアプリの通知を許可するよう設定してください。 【iPhoneの場合】 設定→セレクトコネクタアプリを選択→通知→通知を許可に設定 【Androidの場合】 設定→アプリの通知→セレクトコネクタアプリを選択→通知→通知可を選択

修理のご案内

いつでも安心

シャッター、ドアに関する修理・取替、点検のご相談は、お気軽に下記の文化シャッターサービス株式会社フリーダイヤルまでお電話ください。

アットタイムサービスシステム



フリーダイヤル
 **0120-365-113**

- ・24時間365日受付
※一部の地域（離島など）については、対応できない場合があります。
- ・携帯電話からもつながります
- ・最寄りのサービスステーションにつながります



【商標について】

- ・セレコネクト、セレコネクト2は、文化シャッター株式会社の商標または登録商標です。
- ・App Store は Apple Inc. のサービスマークです。iOS は、米国 Cisco のライセンスに基づき使用されています。
- ・Android は Google Inc. の登録商標です。
- ・Amazon、Amazon Alexa、Amazon echo、Amazon.co.jp、Amazon.com は Amazon.com, Inc. またはその関連会社の商標または登録商標です。

製品保証

保証期間

施工業者よりの引渡し日（注1、注2）から2年間とします。

（注1）改修工事の場合は、改修部分の工事完了の日とします。

（注2）分譲住宅（建売住宅）・分譲マンションの場合は、建築主様への引渡し日とします。

保証内容

取扱説明書、ラベルその他の注意書きに基づく適正なご使用状態で、保証期間内に不具合が発生した場合には、下記に例示する免責事項に該当する場合を除き、無料修理いたします。

ただし、遠隔地や離島への出張修理の場合は交通に要する実費をいただく場合もあります。

免責事項

保証期間内でも、次のような場合には有償修理となります。

- 1 天災その他の不可抗力（例えば、暴風、豪雨、高潮、津波、地震、噴火、落雷、洪水、地盤沈下、火災など）による不具合、またはこれらによって製品の性能を超える事態が発生した場合の不具合
- 2 製品または部品の経年変化（使用に伴う消耗、摩耗。木製品のそり、干割れ等）や経年劣化（樹脂部分の変質、変色など）、またはこれらにともなう錆、かび、またはその他の不具合
- 3 製品周辺の自然環境、住環境などに起因する結露、腐食またはその他の不具合（例えば、塩害による腐食。大気中の砂塵、煤煙、各種金属粉、亜硫酸ガス、アンモニア、車の排気ガスなどが付着して起きる腐食。異常な高温・低温・多湿による不具合など）
- 4 自然現象や使用環境に起因する不具合（例えば、結露・凍結、風による振動・共鳴音など）
- 5 表示された製品の性能を超えた性能を必要とする場所に取り付けられた場合の不具合（例えば、カタログなどに記載された耐風圧以上の風圧に起因するものなど）
- 6 建築躯体の変形など、製品以外に起因する製品の不具合
- 7 本来の使用目的以外の用途に使用された場合の不具合、または使用目的と異なる使用方法による場合の不具合
- 8 当社の手配によらない加工、組立、施工（基礎工事、取付工事、シーリング工事など）、管理、メンテナンスなどに起因する不具合（例えば、海砂や急結材を使用したモルタルによる腐食、中性洗剤以外のクリーニング剤を使用したことによる変色や腐食、工事中の養生不良による変色、腐食など）
- 9 お客様自身の組立て、取付け、修理、改造（必要部分の取外しを含む）に起因する不具合
- 10 引き渡し後の操作誤り、整備不良または適切な維持管理を行わなかったことによる不具合
- 11 使用に伴う接触部分の摩耗・傷・塗装のはがれや時間経過による塗装の退色、樹脂部分の変質・変色、めっきの劣化またはこれらに伴う錆などの不具合
- 12 施工当時実用化されていた科学や技術、知識では予測することが不可能な現象、またはこれが原因で生じた不具合
- 13 犬、猫、鳥、ネズミ、昆虫、ゴキブリ、クモなどの小動物またはつるや根などの植物に起因する不具合
- 14 機能上支障のない音、振動など感覚的現象
- 15 犯罪などの不法な行為に起因する破損や不具合

※ 保証期間経過後の修理、交換などは、有料とします。

※ 本記載によって、お客様の法律上の権利を制限するものではありませんので、保証期間経過後の修理、その他についてご不明な場合は、最寄りの当社支店・営業所にお問い合わせください。

設定、接続に関するお問い合わせ

ワイヤレス通信機2の接続や、スマートフォンの設定に関するお問い合わせは、お客様相談室にご相談ください。

お客様相談室：0570-666-670

受付時間：平日 9:00～17:00

●お問い合わせは最寄りの文化シャッター（株）支店、営業所もしくは取扱店にご相談ください。

文化シャッター株式会社

本社／〒113-8535 東京都文京区西片1丁目17-3
お客様相談室 03 (5844) 7111

S 4 9 2

2026.02-004-J